



9IS5487301

FREE Optima

www.eiwell.com

<p><b>⚠️ DANGER / DANGER / GEFAHR / PELIGRO / PERICOLO / PERIGO / TEHLİKE / 危險 / ОПАСНОСТЬ / ҚАУІПТІ</b></p> <p><b>HAZARD OF ELECTRIC SHOCK, EXPLOSION OR ARC FLASH</b></p> <ul style="list-style-type: none"> <li>Disconnect all power from all equipment including connected devices prior to removing any covers or doors, or installing or removing any accessories, hardware, cables, or wires except under the specific conditions specified in the appropriate hardware guide for this equipment.</li> <li>Always use a properly rated voltage sensing device to confirm the power is off where and when indicated.</li> <li>Replace and secure all covers, accessories, hardware, cables, and wires and confirm that a proper ground connection exists before applying power to the unit.</li> <li>Use only the specified voltage when operating this equipment and any associated products.</li> </ul> <p><b>Failure to follow these instructions will result in death or serious injury.</b></p>		<p><b>RISQUE D'ELECTROCUTION, D'EXPLOSION OU D'ARC ELECTRIQUE</b></p> <ul style="list-style-type: none"> <li>Coupez toutes les alimentations de tous les équipements, y compris les équipements connectés, avant de retirer les caches ou les portes d'accès, ou avant d'installer ou de retirer des accessoires, matériels, câbles ou fils, sauf dans les cas de figure spécifiquement indiqués dans le guide de référence du matériel approprié à cet équipement.</li> <li>Utilisez toujours un appareil de mesure de tension réglé correctement pour vous assurer que l'alimentation est coupée conformément aux indications.</li> <li>Remettez en place et fixez tous les caches de protection, accessoires, matériels, câbles et fils et vérifiez que l'appareil est bien relié à la terre avant de le remettre sous tension.</li> <li>Utilisez uniquement la tension indiquée pour faire fonctionner cet équipement et les produits associés.</li> </ul> <p><b>Le non-respect de ces instructions provoquera la mort ou des blessures graves.</b></p>	
<p><b>GEFAHR EINES ELEKTRISCHEN SCHLAGS, EINER EXPLOSION ODER EINES LICHTBOGENS</b></p> <ul style="list-style-type: none"> <li>Trennen Sie alle Geräte, einschließlich der angeschlossenen Komponenten, vor der Entfernung von Abdeckungen oder Türen sowie vor der Installation oder Entfernung von Zubehörteilen, Hardware, Kabeln oder Drähten von der Spannungsversorgung, ausgenommen unter den im jeweiligen Hardwarehandbuch für diese Geräte angegebenen Bedingungen.</li> <li>Verwenden Sie stets ein geeignetes Spannungsprüfgerät, um festzustellen, ob die Spannungsversorgung wirklich abgeschaltet ist.</li> <li>Bringen Sie alle Abdeckungen, Zubehörteile, Hardware, Kabel und Drähte wieder an, sichern Sie sie und vergewissern Sie sich, dass eine ordnungsgemäße Erdung vorhanden ist, bevor Sie die Spannungszufuhr zum Gerät einschalten.</li> <li>Betreiben Sie dieses Gerät und jegliche zugehörigen Produkte nur mit der angegebenen Spannung.</li> </ul> <p><b>Die Nichtbeachtung dieser Anweisungen führt zu Tod oder schwereren Verletzungen.</b></p>		<p><b>PELIGRO DE DESCARGA ELÉCTRICA, EXPLOSIÓN O ARCO ELÉCTRICO</b></p> <ul style="list-style-type: none"> <li>Desconecte la alimentación de todos los equipos, incluidos los dispositivos conectados, antes de retirar cualquier cubierta o compuerta, o bien antes de instalar o retirar cualquier accesorio, hardware, cable o conductor, salvo en las condiciones específicas indicadas en la guía de hardware de este equipo.</li> <li>Utilice siempre un dispositivo de detección de tensión nominal adecuado para confirmar la ausencia de alimentación eléctrica cuando y donde se indique.</li> <li>Vuelva a montar y fijar todas las cubiertas, accesorios, elementos de hardware y cables del sistema y compruebe que haya una conexión a tierra adecuada antes de aplicar alimentación eléctrica a la unidad.</li> <li>Aplique solo la tensión especificada cuando utilice este equipo y los productos asociados.</li> </ul> <p><b>El incumplimiento de estas instrucciones podrá causar la muerte o lesiones serias.</b></p>	
<p><b>RISCHIO DI SHOCK ELETTRICO, ESPLOSIONE O ARCO ELETTRICO</b></p> <ul style="list-style-type: none"> <li>Mettere fuori tensione tutte le apparecchiature, inclusi i dispositivi collegati, prima di rimuovere qualunque coperchio o sportello o prima di installare/disinstallare accessori, hardware, cavi o fili, tranne che nelle condizioni specificate nella Guida hardware per questa apparecchiatura.</li> <li>Per verificare che l'alimentazione sia esclusa, usare sempre un rilevatore di tensione correttamente tarato.</li> <li>Prima di riattivare l'alimentazione dell'unità rimontare e fissare tutti i coperchi, accessori, componenti hardware, cavi e fili e verificare la presenza di un buon collegamento di terra.</li> <li>Utilizzare quest'apparecchiatura e tutti i prodotti collegati solo alla tensione specificata.</li> </ul> <p><b>Il mancato rispetto di queste istruzioni provocherà morte o gravi infortuni.</b></p>		<p><b>PERIGO DE CHOQUE ELÉTRICO, EXPLOSAO OU ARCO ELÉTRICO</b></p> <ul style="list-style-type: none"> <li>Desconecte toda a energia de todos os equipamentos, incluindo os dispositivos conectados antes de remover qualquer cobertura ou porta, ou de instalar ou remover qualquer acessório, hardware, cabos ou fios, exceto nas condições específicas descritas no guia de hardware apropriado para este equipamento.</li> <li>Sempre use o dispositivo sensor de voltagem nominal adequado para confirmar que a energia está desligada onde e quando for indicado.</li> <li>Substitua e proteja todas as coberturas, acessórios, hardware, cabos e fios e confirme que existe um aterramento adequado antes de ligar a unidade à energia.</li> <li>Use somente a voltagem especificada ao operar este equipamento e qualquer produto associado.</li> </ul> <p><b>A não observância destas instruções resultará em morte, ou ferimentos graves.</b></p>	
<p><b>ELEKTRİK ÇARPMA SI, PATLAMA VEYA ELEKTRİK ARKI TEHLİKESİ</b></p> <ul style="list-style-type: none"> <li>Bu ekipmanın uygun donanım kilavuzunda belirtilen özel koşullar altında olmadıđı sürece, herhangi bir kapađı veya kapıyı açmadan ya da herhangi bir aksesuar, donanımı, donanımı veya teli takmadan veya çıkarmadan önce bađlı aygıtı dahil tüm ekipmanların güç bađlantılarını kesin.</li> <li>Gösterilen yerlerde ve belirtildiđinde gücün kapalı olduđunu onaylamak için her zaman uygun özellikle voltaj algılama aygıtı kullanın.</li> <li>Tüm kapakları, aksesuarları, donanımları, kabloları ve telleri yerlerine takın ve sabitleyin ve üniteye güç vermeden önce uygun toprak bađlantısının bulunduđunu onaylayın.</li> <li>Bu ekipmanı ve varsa iliřkili ürünleri üretirken yalnızca belirtilen voltajı kullanın.</li> </ul> <p><b>Bu talimatlara uyulmaması, ölüme veya ağır yaralanmalara yol açacaktır.</b></p>		<p><b>存在电击、爆炸或电弧闪烁危险</b></p> <ul style="list-style-type: none"> <li>在卸除任何护盖、或安装或卸除任何附件、硬件、电缆或导线之前，先断开所有设备的电源连接（包括已连接设备）。此设备的相应硬件指南中另有指定的特定情况除外。</li> <li>在有需要的地方和时候，务必使用具有合适额定电压的设备来检测是否断电。</li> <li>更换并紧固所有护盖、附件、硬件、电缆与电线，并确保接地连接正确后再对设备通电。</li> <li>在操作本设备及相关产品时，必须使用指定电压。</li> </ul> <p><b>不遵循上述说明将导致人员伤亡。</b></p>	
<p><b>ОПАСНОСТЬ ПОРАЖЕНИЯ ЭЛЕКТРИЧЕСКИМ ТОКОМ, ВЗРЫВА ИЛИ ВСПЫШКИ ДУГИ</b></p> <ul style="list-style-type: none"> <li>Полностью отключите электропитание от всего оборудования, в том числе подключенных устройств, до снятия любых крышек или дверей или до установки или демонтажа любых вспомогательных устройств, аппаратуры, кабелей или проводов, за исключением особых ситуаций, указанных в руководстве по аппаратной части данного оборудования.</li> <li>В указанных местах и условиях обязательно используйте обладающий соответствующими характеристиками датчик напряжения для проверки отключения электропитания.</li> <li>Установите на место и закрепите все крышки, вспомогательные устройства, аппаратуру, кабели и провода и до подачи электропитания на блок удостоверьтесь в наличии надлежащего заземляющего соединения.</li> <li>Для электропитания данного оборудования и любых связанных с ним изделий используйте источники электропитания подходящего напряжения.</li> </ul> <p><b>Несоблюдение этих инструкций приведет к смертельному исходу или серьезной травме.</b></p>		<p><b>ТОҚ СОҒУ, ЖАРЫЛУ НЕМЕСЕ ДОҒАЛЫҚ ЖАРҚЫЛ ҚАУПІ БАР</b></p> <ul style="list-style-type: none"> <li>Кез келген қақпақтарды ашу немесе өскітерді алу я болмаса кез келген қосалқы құралдарды, жабықтың, кабельдерді немесе сымдарды орнату немесе алу алдында бүкіл жабықтың, соның ішінде қосылған құрылғылардың қуатын толығымен өшіру керек (тек осы жабықты үшін тиісті жабықтың нұсқаулығында көрсетілген жағдайларды қоспағанда).</li> <li>Нұсқау берілген кезде қуаттың өшірулі екенін растау үшін тиісті номиналды кернеуі бар датчикті пайдаланыңыз.</li> <li>Барлық қақпақтарды, қосалқы құралдарды, жабықты, кабельдерді және сымдарды қайта орнатыңыз және бекітіңіз, сөйтіп құрылғыға қуат беру алдында тиісті жерге қосылым бар екеніне көз жеткізіңіз.</li> <li>Осы жабықты және кез келген байланысты өнімдерді пайдаланғанда тек көрсетілген кернеуді пайдаланыңыз.</li> </ul> <p><b>Бұл нұсқауларды орындамау өлімге немесе ауыр жарақатқа әкеледі.</b></p>	
<p><b>⚠️ WARNING / AVERTISSEMENT / WARNUNG / ADVERTENCIA / AVVERTIMENTO / ATENÇÃO / UYARI / 警告 / ПРЕДУПРЕЖДЕНИЕ / ЕСКЕРТУ</b></p> <p><b>REGULATORY INCOMPATIBILITY</b></p> <p>Make sure that all equipment used and systems designed comply with all applicable local, regional and national laws.</p> <p><b>Failure to follow these instructions can result in death, serious injury, or equipment damage.</b></p>		<p><b>INCOMPATIBILITÉ RÉGLEMENTAIRE</b></p> <p>Vérifier que tous les équipements utilisés et que la conception des systèmes sont conformes à l'ensemble des réglementations locales, régionales et nationales en vigueur.</p> <p><b>Le non-respect de ces instructions peut provoquer la mort, des blessures graves ou des dommages matériels.</b></p>	
<p><b>UNVEREINBARKEIT MIT DEN RECHTSVORSCHRIFTEN</b></p> <p>Vergewissern Sie sich, dass sämtliche verwendeten Geräte und entwickelten Systeme allen geltenden lokalen, regionalen und nationalen Gesetzen entsprechen.</p> <p><b>Die Nichtbeachtung dieser Anweisungen kann Tod, schwere Verletzungen oder Sachschäden zur Folge haben.</b></p>		<p><b>INCUMPLIMIENTO DE LAS NORMAS</b></p> <p>Asegúrese de que todos los equipos utilizados y los sistemas diseñados cumplen todas las leyes locales, regionales y nacionales aplicables.</p> <p><b>El incumplimiento de estas instrucciones puede causar la muerte, lesiones serias o daño al equipo.</b></p>	
<p><b>INCOMPATIBILITÀ NORMATIVA</b></p> <p>Assicurarsi che tutte le apparecchiature utilizzate e i sistemi preposti siano conformi alle pertinenti leggi locali, regionali e nazionali.</p> <p><b>Il mancato rispetto di queste istruzioni può provocare morte, gravi infortuni o danni alle apparecchiature.</b></p>		<p><b>INCOMPATIBILIDADE REGULAMENTAR</b></p> <p>Certifique-se de que todos os equipamentos utilizados e sistemas projetados estão em conformidade com todas as leis locais, regionais e nacionais aplicáveis.</p> <p><b>A não observância destas instruções pode provocar a morte, ferimentos graves, ou danos no equipamento.</b></p>	
<p><b>MEVZUAT UYUMSUZLUĐU</b></p> <p>Kullanılan tüm ekipmanların ve tasarlanan sistemlerin yürürlükteki tüm yerel, bölgesel ve ulusal yasalara uygun olduğundan emin olun.</p> <p><b>Bu talimatlara uyulmaması ölüme, ağır yaralanmalara veya ekipmanda maddi hasara yol açabilir.</b></p>		<p><b>不合規</b></p> <p>請確保所有使用的設備和設計的系统均符合當地、地區和國家的適用法律要求。</p> <p><b>不遵守這些說明可能會導致死亡、重傷或設備損壞。</b></p>	
<p><b>СОВМЕСТИМОСТЬ С НОРМАТИВНЫМИ ТРЕБОВАНИЯМИ</b></p> <p>Убедитесь, что вся применяемая аппаратура и системы соответствуют всем применимым местным, региональным и национальным нормативным актам.</p> <p><b>Несоблюдение этих указаний может привести к смертельному исходу, тяжелой травме или повреждению оборудования.</b></p>		<p><b>ЕРЕЖЕГЕ СӨЙКЕС КЕЛУШІЛІК</b></p> <p>Пайдаланылған жабықтың пен өзірленген жүйелердің барлығы қолданылатын барлық жергілікті, аймақтық және ұлттық ережелерге сәйкес келетіндігіне көз жеткізіңіз.</p> <p><b>Бұл нұсқауларды орындамау өлімге, ауыр жарақатқа немесе жабықтың зақымдалуына әкеледі.</b></p>	
<p>For information concerning the use of control equipment in applications capable of generating hazardous materials consult the appropriate hardware guide for this equipment. / Pour de plus amples informations sur l'utilisation de l'équipement de contrôle dans des applications susceptibles de produire des matières dangereuses, consulter le guide du matériel correspondant à cet équipement. / Informationen über die Verwendung von Regelgeräten in Anwendungen, bei denen Gefahrstoffe entstehen können, finden Sie im entsprechenden Hardwarehandbuch dieser Geräte. / Para obtener información sobre el uso del equipo de control en aplicaciones capaces de generar materiales peligrosos, consulte la guía de hardware correspondiente a este equipo. / Per informazioni in merito all'utilizzo di apparecchiature di controllo in applicazioni che possono generare materiali pericolosi consultare l'apposita guida inerente l'hardware di questa apparecchiatura. / Para obter informações sobre o uso de equipamentos de controle em aplicações capazes de gerar materiais perigosos, consulte o guia de hardware apropriado para este equipamento. / Tehlikeli maddeler üretilebilen uygulamalarda kontrol ekipmanının kullanımını hakkındaki bilgi için bu ekipmanın ilgili donanım kilavuzuna başvurun. / 关于在能够产生有害物质的应用中使用控制设备的信息，请参阅本设备的相应硬件指南。 / За информацией об использовании аппаратуры контроля и управления в тех областях применения, в которых возможно образование опасных материалов, обращайтесь к руководству на аппаратную часть этой аппаратуры. / Бақылау жабықтың қауіпті материалдарды тудыра алатын жұмыстарда пайдалануға қатысты ақпарат алу үшін осы жабықтың арналған тиісті нұсқаулықты қараңыз.</p>			
<p><b>en</b> Electrical equipment should be installed, operated, serviced, and maintained only by qualified personnel. No responsibility is assumed by Schneider Electric for any consequences arising out of the use of this material.</p>		<p><b>pt</b> A instalação, utilização e manutenção do equipamento eléctrico devem ser efectuadas exclusivamente por pessoal qualificado. A Schneider Electric não assume qualquer responsabilidade pelas consequências resultantes da utilização deste material.</p>	
<p><b>fr</b> L'installation, l'utilisation, la réparation et la maintenance des équipements électriques doivent être assurées par du personnel qualifié uniquement. Schneider Electric décline toute responsabilité quant aux conséquences de l'utilisation de ce matériel.</p>		<p><b>tr</b> Elektrikli cihazların montajı, kullanımı, bakımı ve muhafazası sadece kalifiye elemanlar tarafından yapılmalıdır. Bu materyalin kullanımından kaynaklanabilecek herhangi bir durum için Schneider Electric herhangi bir sorumluluk kabul etmemektedir.</p>	
<p><b>de</b> Elektrische Geräte dürfen nur von Fachpersonal installiert, betrieben, bedient und gewartet werden. Schneider Electric haftet nicht für Schäden, die durch die Verwendung dieses Materials entstehen.</p>		<p><b>zh</b> 电气设备的安装、操作、维修和维护工作仅限于合格人员执行。Schneider Electric 不承担由于使用本资料所引起的任何后果。专业人员是指掌握与电气设备的制造和操作及其安装相关的技能和知识的人员。他们经过安全培训能够发现和避免相关的危险。</p>	
<p><b>es</b> La instalación, manejo, puesta en servicio y mantenimiento de equipos eléctricos deberán ser realizados sólo por personal cualificado. Schneider Electric no se hace responsable de ninguna de las consecuencias del uso de este material.</p>		<p><b>ru</b> Установка, эксплуатация, ремонт и обслуживание электрического оборудования может выполняться только квалифицированными электриками. Компания Schneider Electric не несет никакой ответственности за какие-либо последствия эксплуатации этого оборудования.</p>	
<p><b>it</b> Manutenzione, riparazione, installazione e uso delle apparecchiature elettriche si devono affidare solo a personale qualificato. Schneider Electric non si assume alcuna responsabilità per qualsiasi conseguenza derivante dall'uso di questo materiale.</p>		<p><b>kk</b> Электр жабықты тек білікті қызметкерлер орнатуы, пайдалануы, қызмет көрсетуі және техникалық қызмет көрсетуі керек. Schneider Electric осы материалды пайдаланудан туындаған ешбір салдарларға жауапты болмайды.</p>	
<p>© 2024 Schneider Electric. All rights reserved.</p>			

Reference	Description	Display	Digital Outputs	Digital Inputs	Analog Outputs	Analog Inputs	Communication Ports	Power Supply
OTBM22R	FREE Optima Blind 22 I/Os	No	5	6	4	7	CAN Expansion bus USB (type C) RS-485 serial ports	24Vac/ Vdc
OTDM22R	FREE Optima Display 22 I/Os	Yes	5	6	4	7		
OTDM22S	FREE Optima Display 22 I/Os, 2 SSR	Yes	3 + 2 SSR	6	4	7		
OTDEM22R <sup>(1)</sup>	FREE Optima Display 22 I/Os EEVD	Yes	5	6	4	7		
OTFM22R <sup>(1)</sup>	FREE Optima Flush mounting 22 I/Os	Yes	5	6	4	7	USB (type C) RS-485 serial ports	
OTFM22S <sup>(1)</sup>	FREE Optima Flush mounting 22 I/Os, 2 SSR	Yes	3 + 2 SSR	6	4	7		
OTDLED <sup>(1)</sup>	FREE Optima Remote Display LED	Yes	-	-	-	-	-	-*

(\*) Powered by the controller. / Alimenté par le contrôleur. / Gespeist über Steuerung. / Alimentado por el controlador. / Alimentato dal controller. / Alimentado pelo controlador. / Gücü denetleyici tarafından sağlanır. / 由控制器供电。 / Питание от контроллера. / Контроллер куат береді.

(1) Available soon. Contact Sales and Technical Support for models availability. / Disponible prochainement. Contactez le support commercial et technique pour vérifier la disponibilité des modèles. / Demnächst verfügbar. Kontaktieren Sie den Vertrieb und den technischen Support für die Verfügbarkeit der Modelle. / Disponibile próximamente. Póngase en contacto con el departamento de ventas y asistencia técnica para conocer la disponibilidad de los modelos. / Disponibile a breve. Contattare gli uffici Commerciale e Supporto tecnico per conoscere la disponibilità dei modelli. / Disponível em breve. Contacte o Suporte Técnico e de Vendas para obter informações sobre a disponibilidade dos modelos. / Yakında termin edilebilir. Modellerin termin edilebilirliği konusunda Satış ve Teknik Destek ile iletişime geçin. / 即将上市。请联系销售和技术支持。了解供应型号。 / Вскоре в наличии. За информацией о наличии тех или иных моделей обращайтесь в службы продаж и технической поддержки. / Жақын арада сатылымда болады. Үлгілердің қолжетімділігі бойынша сатылым және техникалық қолдау орталығына хабарласыңыз.

OTDM22R / OTDM22S / OTDEM22R

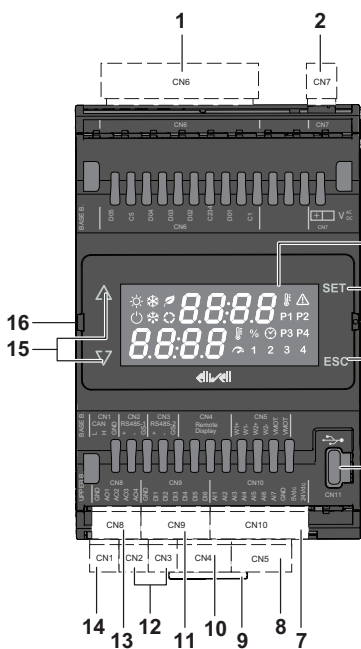

OTBM22R

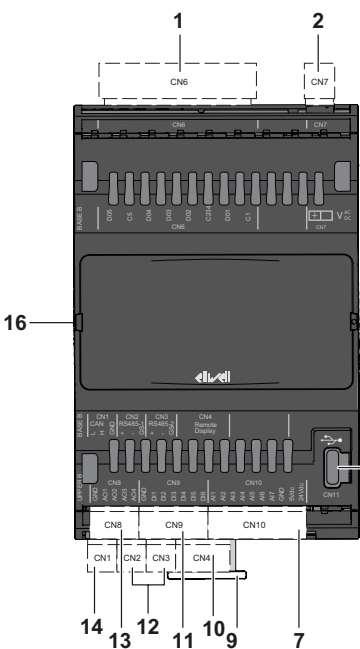

OTFM22R / OTFM22S / OTDLED

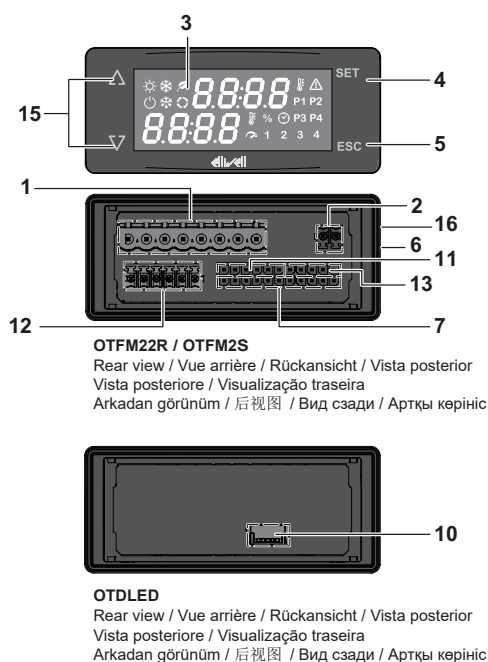

- en 1 - Digital outputs
- 2 - Power supply
- 3 - Display
- 4 - Enter key
- 5 - Escape key
- 6 - USB (Type C)
- 7 - Analog inputs
- 8 - Valve driver output (only for OTDEM22R model)
- 9 - Clip-on lock for 35-mm (1.38 in.) top hat section rail (DIN rail)
- 10 - Connector for remote display
- 11 - Digital inputs
- 12 - Serial port RS-485
- 13 - Analog outputs
- 14 - CAN Expansion bus
- 15 - Navigation keys
- 16 - Connector to communication module
- 17 - Battery backup socket connector (only for OTDEM22R model)

- fr 1 - Sorties numériques
- 2 - Alimentation
- 3 - Affichage
- 4 - Touche Entrée
- 5 - Touche ESC
- 6 - USB (type C)
- 7 - Entrées analogiques
- 8 - Sortie du pilote de vanne (uniquement pour modèle OTDEM22R)
- 9 - Verrouillage à clip pour rail oméga 35 mm (rail DIN)
- 10 - Connecteur pour affichage distant
- 11 - Entrées numériques
- 12 - Port série RS-485
- 13 - Sorties analogiques
- 14 - Bus d'expansion CAN
- 15 - Touches de navigation
- 16 - Connecteur au module de communication
- 17 - Connecteur de prise de sauvegarde de la batterie (uniquement pour modèle OTDEM22R)

- de 1 - Digitalausgänge
- 2 - Stromversorgung
- 3 - Display
- 4 - Eingabetaste
- 5 - ESC-Taste
- 6 - USB (Typ C)
- 7 - Analogeingänge
- 8 - Ventiltreiber-Ausgang (nur für Modell OTDEM22R)
- 9 - Einrastverschluss für 35 mm (1.38 in.) Hutschiene (DIN-Schiene)
- 10 - Stecker für Ferndisplay
- 11 - Digitale Eingänge
- 12 - Serieller Port RS-485
- 13 - Analogausgänge
- 14 - CAN-Erweiterungsbus
- 15 - Navigationstasten
- 16 - Steckverbinder zum Kommunikationsmodul
- 17 - Batterie-Backup-Buchse (nur für Modell OTDEM22R)

- es 1 - Salidas digitales
- 2 - Fuente de alimentación
- 3 - Pantalla
- 4 - Tecla Intro
- 5 - Tecla Escape
- 6 - USB (Tipo C)
- 7 - Entradas analógicas
- 8 - Salida del controlador de la válvula (solo para el modelo OTDEM22R)
- 9 - Cierre de clip para carril de sección de sombrero de 35 mm (1,38 in.) (carril DIN)
- 10 - Conector para pantalla remota
- 11 - Entradas digitales
- 12 - Puerto serie RS-485
- 13 - Salidas analógicas
- 14 - Bus CAN de expansión
- 15 - Teclas de navegación
- 16 - Conector al módulo de comunicación
- 17 - Conector hembra de la batería de reserva (solo para el modelo OTDEM22R)

- it 1 - Uscite digitali
- 2 - Alimentazione elettrica
- 3 - Display
- 4 - Tasto Invio
- 5 - Tasto Esc
- 6 - USB (Tipo C)
- 7 - Ingressi analogici
- 8 - Uscita driver valvola (solo per il modello OTDEM22R)
- 9 - Dispositivo di bloccaggio a clip per guida sezione superiore da 35-mm (1.38 in.) (guida DIN)
- 10 - Connettore per display remoto
- 11 - Ingressi digitali
- 12 - Porta seriale RS-485
- 13 - Uscite analogiche
- 14 - CAN Expansion bus
- 15 - Tasti navigazione
- 16 - Connettore al modulo di comunicazione
- 17 - Connettore della presa del backup della batteria (solo per il modello OTDEM22R)

- pt 1 - Saídas digitais
- 2 - Fonte de alimentação
- 3 - Visor
- 4 - Tecla Enter
- 5 - Tecla Escape
- 6 - USB (Tipo C)
- 7 - Entradas analógicas
- 8 - Saída do controlador da válvula (apenas para modelo OTDEM22R)
- 9 - Bloqueio de encaixe para calha (calha DIN) de seção "top hat" de 35-mm (1.38 in.)
- 10 - Conector para visor remoto
- 11 - Entradas digitais
- 12 - Porta de série RS-485
- 13 - Saídas analógicas
- 14 - Bus de expansão CAN
- 15 - Teclas de navegação
- 16 - Conector para módulo de comunicação
- 17 - Conector de tomada de reserva da bateria (apenas para modelo OTDEM22R)

- tr 1 - Dijital çıkışlar
- 2 - Güç kaynağı
- 3 - Ekran
- 4 - Enter tuşu
- 5 - Escape tuşu
- 6 - USB (C tipi)
- 7 - Analog girişler
- 8 - Valf sürücüsü çıkışı (yalnızca OTDEM22R modeli için)
- 9 - 35-mm (1,38 inç) için klipsli kilit üst şakpa rayı (DIN rayı)
- 10 - Uzak ekran için konnektör
- 11 - Dijital girişler
- 12 - RS-485 seri port
- 13 - Analog çıkışlar
- 14 - CAN Genişletme veriyolu
- 15 - Navigasyon tuşları
- 16 - İletişim modülüne konnektör
- 17 - Pil yedekleme soketi konnektörü (yalnızca OTDEM22R modeli için)

- zh 1 - 数字输出
- 2 - 电源供应
- 3 - 显示屏
- 4 - 回车键
- 5 - 退出键
- 6 - USB (C 型接口)
- 7 - 模拟输入
- 8 - 阀门驱动器输出 (仅适用于 OTDEM22R 型号)
- 9 - 用于 35 毫米 (1.38 英寸) 的夹式 DIN 顶帽截面导轨 (DIN 导轨)
- 10 - 用于远程显示的连接器
- 11 - 数字输入
- 12 - 串口 RS-485
- 13 - 模拟输出
- 14 - CAN 扩展总线
- 15 - 导航键
- 16 - 通信模块连接器
- 17 - 电池后备插座连接器 (仅适用于 OTDEM22R 型号)

- ru 1 - Цифровые выходы
- 2 - Электропитание
- 3 - Дисплей
- 4 - Клавиша Enter (Ввод)
- 5 - Клавиша Esc (Выход)
- 6 - USB (type C)
- 7 - Аналоговые входы
- 8 - Выход привода клапана (только для модели OTDEM22R)
- 9 - Защелка для монтажа на рейке типа top hat (рейке DIN) шириной 35 мм (1,38 дюйма)
- 10 - Разъем для подсоединения удаленного дисплея
- 11 - Цифровые входы
- 12 - Последовательный порт RS-485
- 13 - Аналоговые выходы
- 14 - Шина расширения CAN
- 15 - Клавиши навигации
- 16 - Разъем для подсоединения модуля связи резервного питания (только для модели OTDEM22R)
- 17 - Разъем для подсоединения батареи резервного питания (только для модели OTDEM22R)

- kk 1 - Сандық шығыстар
- 2 - Қуатпен жабдықтау
- 3 - Дисплей
- 4 - Enter пернесі
- 5 - Escape пернесі
- 6 - USB (type C)
- 7 - Аналогтік кірістер
- 8 - Клапан драйверінің шығысы (OTDEM22R үлгісіне ғана арналған)
- 9 - Өлшемі 35-мм (1,38 дюйм), үстіңгі бөлік бағыттаушына арналған ұстатпа құлып (DIN бағыттаушысы)
- 10 - Қашықтағы дисплееге арналған коннекторы
- 11 - Сандық кірістер
- 12 - Тізбекті порт RS-485
- 13 - Аналогтік шығыстар
- 14 - CAN кеңейту шинасы
- 15 - Навигация пернелері
- 16 - Байланыс модуліне арналған коннектор
- 17 - Резервтік батарея розеткасының коннекторы (OTDEM22R үлгісіне ғана арналған)

<b>▲ WARNING / AVERTISSEMENT / WARNUNG / ADVERTENCIA / AVVERTIMENTO / ATENÇÃO / UYARI / 警告 / ПРЕДУПРЕЖДЕНИЕ / ЕСКЕРТУ</b>	
<p><b>UNINTENDED EQUIPMENT OPERATION</b></p> <ul style="list-style-type: none"> <li>Use appropriate safety interlocks where personnel and/or equipment hazards exist.</li> <li>Install and operate this equipment in an enclosure appropriately rated for its intended environment and secured by a keyed or toolled locking mechanism.</li> <li>Power line and output circuits must be wired and fused in compliance with local and national regulatory requirements for the rated current and voltage of the particular equipment.</li> <li>Do not disassemble, repair, or modify this equipment.</li> <li>Do not connect any wiring to reserved, unused connections, or to connections designated as No Connection (N.C.).</li> </ul> <p><b>Failure to follow these instructions can result in death, serious injury, or equipment damage.</b></p>	<p><b>FONCTIONNEMENT INATTENDU DE L'EQUIPEMENT</b></p> <ul style="list-style-type: none"> <li>En cas de risques de lésions corporelles ou de dommages matériels, utilisez les verrous de sécurité appropriés.</li> <li>Installez et utilisez cet équipement dans une armoire de classe appropriée à l'environnement prévu et sécurisée par un mécanisme de verrouillage à clé ou à outil.</li> <li>Les circuits d'alimentation et de sortie doivent être câblés et protégés par un fusible conformément aux exigences réglementaires locales et nationales pour les valeurs nominales de courant et de tension de l'équipement concerné.</li> <li>Ne désassemblez pas, ne réparez pas et ne modifiez pas cet équipement.</li> <li>Ne raccordez pas de câbles à des bornes réservées, inutilisées, et/ou portant la mention non connecté (N.C.).</li> </ul> <p><b>Le non-respect de ces instructions peut provoquer la mort, des blessures graves ou des dommages matériels.</b></p>
<p><b>UNBEABSICHTIGTER GERÄTEBETRIEB</b></p> <ul style="list-style-type: none"> <li>Bei Gefahr für Personal und/oder Geräte sind geeignete Sicherheitssperren zu verwenden.</li> <li>Installieren und betreiben Sie dieses Gerät in einem Schaltschrank mit einer für den Einsatzort geeigneten Schutzart und mit einer kodierten Sperre oder einem Verriegelungsmechanismus abgeschlossen werden kann.</li> <li>Netzleitung und Ausgangsschaltungen müssen gemäß lokalen und nationalen Vorschriften für den Nennstrom und die Nennspannung des jeweiligen Geräts verdrahtet und mit einer Sicherung geschützt sein.</li> <li>Dieses Gerät darf weder zerlegt noch repariert oder verändert werden.</li> <li>Verbinden Sie keine Drähte mit ungenutzten Anschlüssen und/oder mit Anschlüssen, die als "No Connection" (N.C.) / (Nicht angeschlossen) gekennzeichnet sind.</li> </ul> <p><b>Die Nichtbeachtung dieser Anweisungen kann Tod, schwere Verletzungen oder Sachschäden zur Folge haben.</b></p>	<p><b>FUNCIONAMIENTO IMPREVISTO DEL EQUIPO</b></p> <ul style="list-style-type: none"> <li>En caso de que exista riesgo para el personal o los equipos, utilice los dispositivos de bloqueo de seguridad adecuados.</li> <li>Instale y utilice este equipo en una carcasa con capacidad adecuada para el entorno correspondiente, y que esté protegida por un mecanismo de bloqueo que use llaves o herramientas.</li> <li>La línea de alimentación y los circuitos de salida deben estar equipados con cables y fusibles que cumplan los requisitos normativos locales y nacionales relativos a la corriente nominal y la tensión del equipo en cuestión.</li> <li>No desmonte, repare ni modifique este equipo.</li> <li>No conecte ningún cable a conexiones reservadas y no utilizadas o a conexiones designadas como No Connection (N.C.).</li> </ul> <p><b>El incumplimiento de estas instrucciones puede causar la muerte, lesiones serias o daño al equipo.</b></p>
<p><b>FUNZIONAMENTO ANOMALO DELL'APPARECCHIATURA</b></p> <ul style="list-style-type: none"> <li>Qualora sussista il rischio di danni al personale e/o alle apparecchiature, utilizzare gli interblocchi di sicurezza necessari.</li> <li>Installare e utilizzare questa apparecchiatura in un cabinet di classe appropriata per l'ambiente di destinazione e protetto da un meccanismo di blocco a chiave o con appositi strumenti.</li> <li>Per il collegamento e i fusibili dei circuiti delle linee di alimentazione e di uscita, osservare i requisiti normativi locali e nazionali relativi alla corrente e alla tensione nominali dell'apparecchiatura in uso.</li> <li>Non smontare, riparare o modificare l'apparecchiatura.</li> <li>Non collegare alcun cavo a collegamenti riservati, non utilizzati o a connessioni designate come "No Connection" (N.C.).</li> </ul> <p><b>Il mancato rispetto di queste istruzioni può provocare morte, gravi infortuni o danni alle apparecchiature.</b></p>	<p><b>OPERAÇÃO INVOLUNTÁRIA DO EQUIPAMENTO</b></p> <ul style="list-style-type: none"> <li>Use os travamentos de segurança apropriados onde houver perigo para o pessoal e/ou para o equipamento.</li> <li>Instale e utilize este equipamento em um local calibrado adequadamente para o ambiente pretendido e protegido por um mecanismo de segurança chaveado ou usinado.</li> <li>A linha de energia e os circuitos de saída devem ser conectados e soldados de acordo com as exigências regulamentares local e nacional para a corrente e voltagem nominais do equipamento específico.</li> <li>Não desmonte, repare ou modifique este equipamento.</li> <li>Não conecte nenhum fio a conexões reservadas ou não usadas ou a conexões designadas como "No Connection" (N.C.).</li> </ul> <p><b>A não observância destas instruções pode provocar a morte, ferimentos graves, ou danos no equipamento.</b></p>
<p><b>EKİPMANIN YANLIŞLIKLA ÇALIŞMASI</b></p> <ul style="list-style-type: none"> <li>Personel ve/veya ekipman için tehlike bulunan durumlarda uygun güvenlik kilitleri kullanın.</li> <li>Bu ekipmanı amaçlanan ortamı için uygun sınıflandırmaya sahip ve anahtarlı veya araçlı bir kilitleme mekanizmasıyla güvenli hale getirilmiş bir muhafaza içine monte ederek çalıştırın.</li> <li>Güç hattı ve çıkış devreleri için, söz konusu ekipmanın anma akımı ve voltajıyla ilgili yerel ve ulusal düzenlemelere uygun kablolar ve sigortalara kullanılmaldır.</li> <li>Bu ekipmanı parçalarına ayırmayın, onarmayın ve modifiye etmeyin.</li> <li>Ayrılmış, kullanılmayan bağlantıları veya "No Connection" (Bağlantı Yok, N.C.) olarak gösterilen bağlantılara herhangi bir kablo bağlamayın</li> </ul> <p><b>Bu talimatlara uyulmaması ölüme, ağır yaralanmalara veya ekipmanda maddi hasara yol açabilir.</b></p>	<p><b>意外的设备操作</b></p> <ul style="list-style-type: none"> <li>在存在人员伤害和/或设备危险的情况下，请使用适当的安全联锁。</li> <li>在符合本设备运行时所处环境等级且通过钥匙锁闭装置来锁闭的机箱中安装和操作本设备。</li> <li>必须遵从当地和国家法规中对特定设备额定电流和电压的规定，对电线和输出电路进行布线安装熔断器。</li> <li>请勿拆解、修理或改装本设备。</li> <li>请勿将任何线路连接至已保留的未用连接点，或指示为“无连接(N.C.)”的连接点。</li> </ul> <p><b>不遵循上述说明可能导致人员伤亡或设备损坏。</b></p>
<p><b>НЕПРЕДНАМЕРЕННОЕ ВКЛЮЧЕНИЕ ОБОРУДОВАНИЯ</b></p> <ul style="list-style-type: none"> <li>При наличии угроз для персонала и (или) оборудования используйте подходящие системы взаимной блокировки.</li> <li>Установка и эксплуатация данного оборудования должны осуществляться в корпусе, пригодном для условий окружающей среды и фиксируемом с помощью запорного механизма, блокируемого ключом или специальным инструментом.</li> <li>Проводка и защита плавкими предохранителями силовой линии и выходных цепей должны выполняться в соответствии с местными и национальными нормативными требованиями к конкретному оборудованию с указанным номинальным током и напряжением.</li> <li>Не разбирайте, не ремонтируйте и не модифицируйте это оборудование.</li> <li>Не подключать проводники к неиспользуемым клеммам и/или клеммам, маркированным надписью "No Connection (N.C.)" (Соединение отсутствует).</li> </ul> <p><b>Несоблюдение этих инструкций может привести к смерти, серьезной травме или повреждению оборудования.</b></p>	<p><b>ЖАБДЫҚТЫҢ КЕЗДЕЙСОҚ ЖҰМЫС ІСТЕУІ</b></p> <ul style="list-style-type: none"> <li>Қызметкерлерге және/немесе жабдыққа қауіптер бар болса, тиісті қауіпсіздік құлыптарын пайдаланыңыз.</li> <li>Бұл жабдықтың орнатылуы мен қолданылуы қоршаған орта жағдайларына сәйкес келетін және кілт немесе арнайы құралмен құлыпталатын корпусның ішінде жүзеге асырылуы тиіс.</li> <li>Қуат желісінің және шығыс тізбектердің сымдары және сақтандырығыштары нақты жабдықтың номиналды тоғы мен кернеуіне қойылатын жергілікті және ұлттық нормативтік талаптарға сай болуы керек.</li> <li>Бұл жабдықты бөлшектемеңіз, жөндемеңіз немесе өзгертіңіз.</li> <li>Сымдарды пайдаланылмайтын түйіспелерге және/немесе "No Connection (N.C.)" (Қосылым жоқ (Қ.Ж.)) деп көрсетілген түйіспелерге жалғамаңыз.</li> </ul> <p><b>Бұл нұсқауларды орындамау өлімге немесе ауыр жарақатқа я болмаса жабдықтың зақымдалуына әкеледі.</b></p>
<p><b>! WARNING</b> : This product can expose you to chemicals including lead and lead compounds which are known to the State of California to cause cancer and birth defects or other reproductive harm. For more information go to: <a href="http://www.P65Warnings.ca.gov">www.P65Warnings.ca.gov</a>.</p>	<p><b>! AVERTISSEMENT</b> : Ce produit peut vous exposer à des produits chimiques, notamment au plomb et à des composants du plomb, qui sont reconnus dans l'état de Californie pour être la cause de cancer et de malformations congénitales ou d'autres préjudices en matière de reproduction. Pour plus d'informations, consulter le site : <a href="http://www.P65Warnings.ca.gov">www.P65Warnings.ca.gov</a>.</p>
<p><b>! WARNUNG</b> : Dieses Produkt kann Sie Chemikalien aussetzen, einschließlich Blei und Bleikomponenten, die im US-Bundesstaat Kalifornien als Ursache für Krebs, Geburtsfehler oder Einschränkung der Fortpflanzungsfähigkeit eingestuft werden. Für mehr Informationen besuchen Sie: <a href="http://www.P65Warnings.ca.gov">www.P65Warnings.ca.gov</a>.</p>	<p><b>! ADVERTENCIA</b> : Este producto puede exponerle a sustancias químicas, incluyendo plomo y compuestos de plomo que, conforme al estado de California, producen cáncer, defectos de nacimiento u otros daños reproductivos. Para más información, visite: <a href="http://www.P65Warnings.ca.gov">www.P65Warnings.ca.gov</a>.</p>
<p><b>! AVVERTIMENTO</b> : Questo prodotto può esporre l'utente a sostanze chimiche, tra cui il piombo e composti di piombo, considerate dallo Stato della California come causa di tumori e di difetti congeniti o altri danni al sistema riproduttivo. Per ulteriori informazioni visitare: <a href="http://www.P65Warnings.ca.gov">www.P65Warnings.ca.gov</a>.</p>	<p><b>! ATENÇÃO</b> : Este produto pode expô-lo a químicos incluindo chumbo e compostos de chumbo que são reconhecidos pelo Estado da Califórnia por causar cancro e defeitos congénitos ou outros problemas reprodutivos. Para mais informações, visite: <a href="http://www.P65Warnings.ca.gov">www.P65Warnings.ca.gov</a>.</p>
<p><b>! UYARI</b> : Bu ürün ile Kaliforniya Eyaleti tarafından kansere ve doğum kusurlarına veya üremeye ilgili diğer zararlara neden olduğu bilinen kurşun ve kurşun bileşikleri dahil olmak üzere kimyasallara maruz kalabilirsiniz. Daha fazla bilgi için: <a href="http://www.P65Warnings.ca.gov">www.P65Warnings.ca.gov</a>.</p>	<p><b>! 警告</b> : 本产品可能会让您接触包括铅与铅化合物在内的化学物质，在加利福尼亚州，已知铅和铅化合物可能会导致癌症和出生缺陷或其他生殖缺陷。 欲了解详情请访问: <a href="http://www.P65Warnings.ca.gov">www.P65Warnings.ca.gov</a>.</p>
<p><b>! ПРЕДУПРЕЖДЕНИЕ</b> : При использовании данного изделия вы можете подвергнуться воздействию химических веществ, включая свинец и его соединения, которые по данным штата Калифорния вызывают рак, врожденные дефекты или другие нарушения репродуктивной функции. Дополнительные сведения см. на сайте: <a href="http://www.P65Warnings.ca.gov">www.P65Warnings.ca.gov</a>.</p>	<p><b>! ЕСКЕРТУ</b> : бұл өнім сізді химиялық заттардың, соның ішінде Калифорния штатында белгілі обырды, туа біткен кемістіктерді тудыратын немесе басқа да репродуктивті зиян келтіретін қорғасын және қорғасын қоспаларының әсеріне ұшыратуы мүмкін. Қосымша ақпарат алу үшін мына веб-сайтқа өтіңіз: <a href="http://www.P65Warnings.ca.gov">www.P65Warnings.ca.gov</a>.</p>

**Mounting / Montage / Montage / Montaje / Montaggio / Montagem  
Montaj / 安装 / Монтаж / Орнату**

**OTB\*\*\*\* / OTD\*\*\*\* DIN VERSION**

Top hat section rail / Rail oméga / Trageschiene / Carril DIN / Guida della sezione profilata Top hat / Trilho da seção de fixação / Üst başlık bölümü rayı / 顶帽式区段导轨 / Рейка таврового профиля / Жоғ арғы бет бөлімінің бағыттағышы

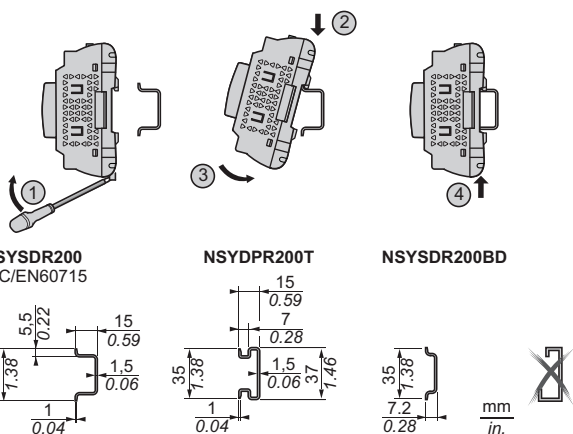

**OTFM22• / OTDLED FLUSH MOUNTING VERSION**

Mounting on panel with the special brackets provided / Montage sur panneau avec les supports spéciaux fournis / Montage auf Panel anhand mitgelieferter Spezialklammern / Montaje en el panel con los soportes especiales proporcionados / Montaggio a pannello con staffe speciali fornite / Montagem em painel com suportes especiais fornecidos / Sağlanan özel bağlantı parçası ile panel üzerine montaj / 安装在配有专用托架的面板上 / Панельный монтаж специальными поставляемыми кронштейнами / Қамтамасыз етілген арнайы кронштейндермен тақтада бекіту

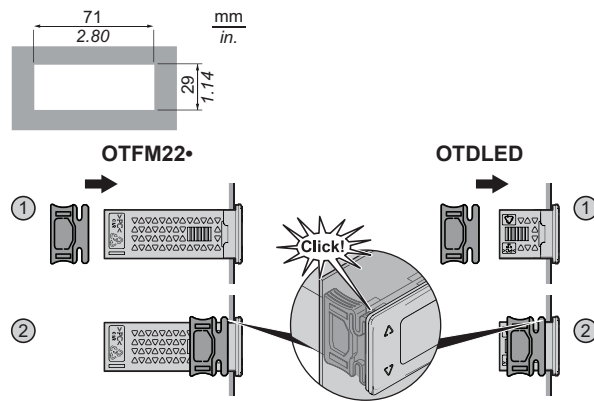

**Panel / Panneau / Platte / Panel / Pannelo / Painel / Paneli  
面板 / Панель / Тақта**

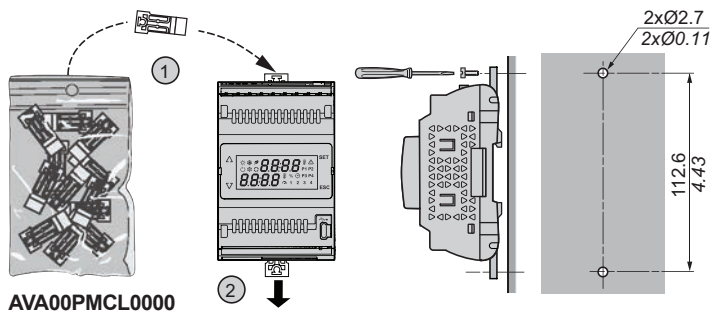

**Dimensions / Dimensions / Abmessungen / Dimensiones  
Dimensioni / Dimensões / Boyutlar / 尺寸 / Размеры / Өлшемдер**

**OTB\*\*\*\* / OTD\*\*\*\*  
DIN VERSION**

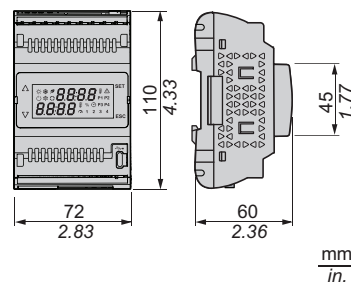

**OTFM22• / OTDLED  
FLUSH MOUNTING VERSION**

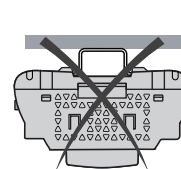
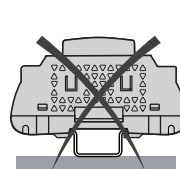
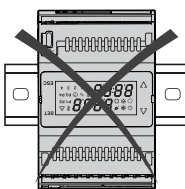
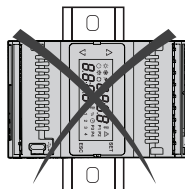
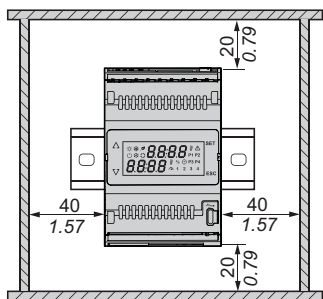
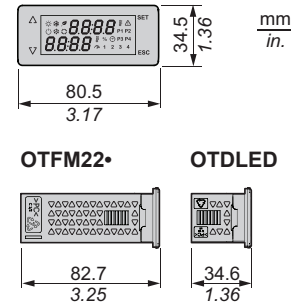

**OTDM22R  
OTDM22S  
OTDEM22R**

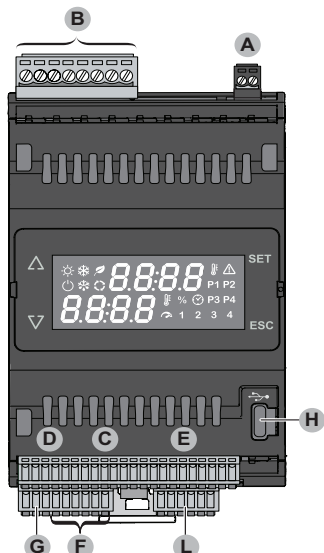

**OTBM22R**

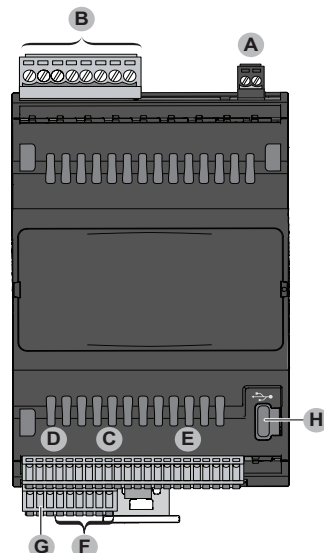

**OTFM22R  
OTFM22S  
OTDLED**

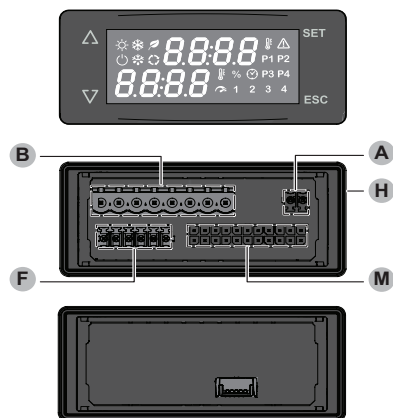

**A** CN7

Pitch 3,50 mm (0.14 in.) or 3.81 mm (0.15 in.) / Pitch 3,50 mm ou 3,81 mm / Abstand 3,50 mm oder 3,81 mm / Paso 3,50 mm o 3,81 mm / Passo 3,50 mm ou 3,81 mm / Passo 3,50 mm ou 3,81 mm / Aralık 3.50 mm veya 3.81 mm / 间距 3.50 毫米 或 3.81 毫米 / Шаг 3,50 мм или 3,81 мм / 3,50 мм немесе 3,81 мм қадам

mm <sup>2</sup>	0.14...1.5	0.14...1.5	0.25...1.5	0.25...0.5	2 x 0.08...0.5	2 x 0.08...0.75	2 x 0.25...0.34	2 x 0.5
AWG	26...16	26...16	22...16	22...20	2 x 28...20	2 x 28...20	2 x 24...22	2 x 20

Ø 2,5 mm (0.1 in.)	C
N·m	0.22...0.25
lb-in	1.95...2.21

Use copper conductors only. / N'utilisez que des conducteurs cuivre. / Nur Kupferleiter verwenden. / Sólo utilice conductores de cobre. / Usare unicamente conduttori in rame. Use somente condutores de cobre. / Yalnızca bakır iletkenler kullanın. / 仅使用铜导线 / Допускается использование только медных проводников. Тек мыс өткізгіштерді пайдаланыңыз.

**B** CN6

Pitch 5.08 mm (0.20 in.) or 5.00 mm (0.197 in.) / Pitch 5,08 mm ou 5,00 mm / Abstand 5,08 mm oder 5,00 mm / Paso 5,08 mm o 5,00 mm / Passo 5,08 mm ou 5,00 mm / Passo 5,08 mm ou 5,00 mm / Aralık 5.08 mm veya 5.00 mm / 间距 5.08 毫米 或 5.00 毫米 / Шаг 5,08 мм или 5,00 мм / 5,08 мм немесе 5,00 мм қадам

mm <sup>2</sup>	0.2...2.5	0.2...2.5	0.25...2.5	0.25...2.5	2 x 0.2...1	2 x 0.2...1.5	2 x 0.25...1	2 x 0.5...1.5
AWG	24...14	24...14	22...14	22...14	2 x 24...18	2 x 24...16	2 x 22...18	2 x 20...16

Ø 3,5 mm (0.14 in.)	C
N·m	0.5...0.6
lb-in	4.42...5.31

Use copper conductors only. / N'utilisez que des conducteurs cuivre. / Nur Kupferleiter verwenden. / Sólo utilice conductores de cobre. / Usare unicamente conduttori in rame. Use somente condutores de cobre. / Yalnızca bakır iletkenler kullanın. / 仅使用铜导线 / Допускается использование только медных проводников. Тек мыс өткізгіштерді пайдаланыңыз.

**C** CN9 **D** CN8 **E** CN10 **F** CN2, CN3 **G** CN1 **L** CN5 **M**

Pitch 2.50 mm (0.098 in.) / Pas de 2,50 mm / Abstand 2,50 mm / Paso de 2,50 mm / Passo 2,50 mm / Espaçoamento de 2,50 mm / Aralık 2.50 mm / 螺距 2.50 毫米 / Шаг 2,50 мм / 2,50 мм қадам

mm <sup>2</sup>	0.2...0.5	0.2...0.5	0.25...0.34
AWG	24...20	24...20	24...22

Use copper conductors only. / N'utilisez que des conducteurs cuivre. / Nur Kupferleiter verwenden. / Sólo utilice conductores de cobre. / Usare unicamente conduttori in rame. Use somente condutores de cobre. / Yalnızca bakır iletkenler kullanın. / 仅使用铜导线 / Допускается использование только медных проводников. Тек мыс өткізгіштерді пайдаланыңыз.

**A** Power supply / Alimentation / Spannungsversorgung / Fuente de alimentación / Alimentazione / Fornecimento de energia  
Güç Kaynağı / 电源 / Электроснабжение / Куат көзі

OTDM22S  
OTDM22R  
OTBM22R  
OTDEM22R

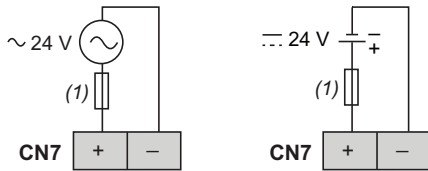

OTFM22R  
OTFM22S

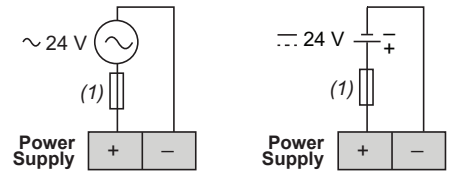

(1) Type T fuse 1.25 A / Fusible 1.25 A de type T / Sicherung Typ T, 1.25 A / Fusibile tipo T 1.25 A / Fusibile tipo T 1.25 A / Fusível de tipo T 1.25 A / Тип T sigorta 1.25 A / T 型熔断器 1.25 A / Плавкий предохранитель типа Т на 1.25 А / Т түріне 1.25 А сақтандырғышы

**WARNING / AVERTISSEMENT / WARNUNG / ADVERTENCIA / AVVERTIMENTO / ATENÇÃO / UYARI / 警告 / ПРЕДУПРЕЖДЕНИЕ / ЕСКЕРТУ**

**POTENTIAL OF OVERHEATING AND FIRE**  
 • Do not connect the equipment directly to line voltage.  
 • Use only isolating SELV, Class 2 power suppliers/transformers to supply power to the equipment.  
**Failure to follow these instructions can result in death, serious injury, or equipment damage.**

**RISQUE DE SURCHAUFFE ET D'INCENDIE**  
 • Ne connectez pas les équipements directement à la tension du secteur.  
 • Utiliser uniquement des dispositifs d'alimentation/transformateurs SELV isolés de classe 2 pour alimenter l'équipement.  
**Le non-respect de ces instructions peut provoquer la mort, des blessures graves ou des dommages matériels.**

**ÜBERHITZUNGS- UND BRANDGEFAHR**  
 • Schließen Sie die Geräte nicht direkt an die Netzspannung an.  
 • Verwenden Sie für die Spannungsversorgung der Geräte ausschließlich potentialgetrennte SELV-Netzteile/- Transformatoren der Klasse 2.  
**Die Nichtbeachtung dieser Anweisungen kann Tod, schwere Verletzungen oder Sachschäden zur Folge haben.**

**POSIBILIDAD DE SOBRECALENTAMIENTO E INCENDIO**  
 • No conecte los equipos directamente a la tensión.  
 • Utilice únicamente fuentes de alimentación/transformadores de separación de tipo SELV, clase 2 para suministrar energía al equipo.  
**El incumplimiento de estas instrucciones puede causar la muerte, lesiones serias o daño al equipo.**

**RISCHIO DI SURRISCALDAMENTO E INCENDIO**  
 • Non collegare le apparecchiature direttamente alla tensione di linea.  
 • Utilizzare solo trasformatori/alimentatori in Classe 2, con tensioni isolate SELV per l'alimentazione alle apparecchiature.  
**Il mancato rispetto di queste istruzioni può provocare morte, gravi infortuni o danni alle apparecchiature.**

**RISCO DE SOBREAQUECIMENTO E INCÊNDIO**  
 • Não conecte os equipamentos diretamente à voltagem de linha.  
 • Utilizar apenas alimentadores/ transformadores de Classe 2, com tensões isoladas SELV, para alimentar o equipamento.  
**A não observância destas instruções pode provocar a morte, ferimentos graves, ou danos no equipamento.**

**AŞIRI ISINMA VE YANGIN OLASILIĞI**  
 • Ekipmanları doğrudan hat montajına bağlamayın.  
 • Ekipmana güç sağlamak için sadece SELV, Sınıf 2 güç sağlayıcıları / transformatörlerini kullanın.  
**Bu talimatlara uyulmaması ölüme, ağır yaralanmalara veya ekipmanda maddi hasara yol açabilir.**

**过热和火灾隐患**  
 • 切勿将设备直接连接到线路电压。  
 • 仅使用具有SELV绝缘电压的2类变压器/电源器为设备供电。  
**不遵循上述说明可能导致人员伤亡或设备损坏。**

**ОПАСНОСТЬ ПЕРЕГРЕВА И ПОЖАРА**  
 • Не подключайте модули напрямую к источнику сетевого напряжения.  
 • Для питания оборудования применяйте только источники питания/трансформаторы категории SELV (безопасное сверхнизкое напряжение), класса 2.  
**Несоблюдение этих указаний может привести к смерти, серьезным травмам или повреждению оборудования.**

**ҚЫЗЫП КЕТУ ЖӘНЕ ӨРТ ЫҚТИМАЛДЫҒЫ БАР**  
 • Жабдықтарды тікелей желі кернеуіне жалғаманыз.  
 • Құрылғыны тоққа қосу үшін тек оқшаулағыш SELV, 2-ші сыныпқа жататын қуатпен жабдықтаушы/ трансформаторды пайдаланыңыз.  
**Жабдықтау қуат беру үшін тек оқшаулағыш қуат көздерін/трансформерлерді пайдаланыңыз.зақымдалуына әкелуі мүмкін.**

Wiring diagram / Schéma de câblage / Anschlussbild / Diagrama de cableado / Schema di cablaggio  
 Diagrama da fiação / Kablolama şeması / 接线图 / Монтажная схема электропроводки / Сымдардың диаграммасы

**B** Digital Outputs / Sorties numériques / Digitalausgänge / Salidas digitales / Uscite digitali / Saídas digitais / Dijital Çıkışlar / 数字量输出  
 Цифровые выходы / Сандық шығыстар

OTBM22R / OTDM22R / OTDEM22R

CN6

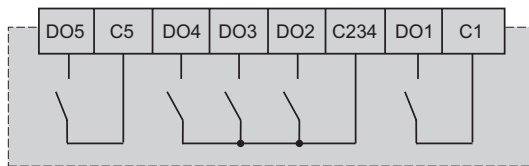

DO1, DO2, DO3, DO4, DO5:  
 relay SPST 3 A 250 Vac

OTDM22S

CN6

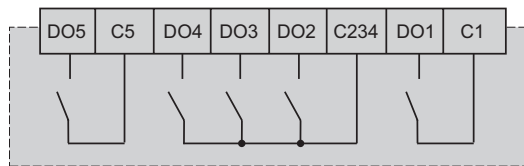

DO1, DO5: SSR 0.5 A 240 Vac  
 DO2, DO3, DO4: relay SPST 3 A 250 Vac

OTFM22R

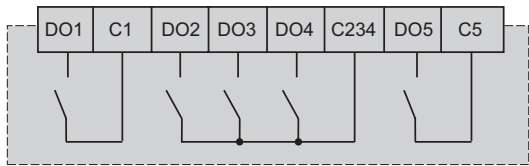

DO1, DO2, DO3, DO4, DO5:  
 relay SPST 3 A 250 Vac

OTFM22S

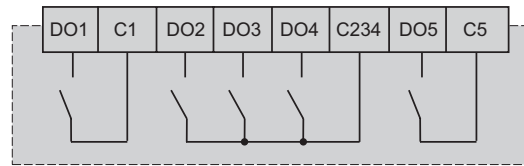

DO1, DO5: SSR 0.5 A 240 Vac  
 DO2, DO3, DO4: relay SPST 3 A 250 Vac

**C** Digital inputs / Entrées numériques / Digitaleingänge / Entradas digitales / Ingressi digitali / Entradas digitais / Dijital girişler  
 数字量输入 / Цифровые входы / Сандық кірістер

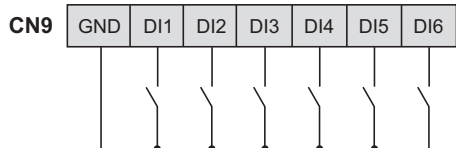

**D** Analog Outputs / Sorties analogiques / Analogausgänge / Salidas analógicas / Uscite analogiche / Saídas analógicas / Analog Çıkışlar  
 模拟量输出 / Аналоговые выходы / Аналогтық шығыстар

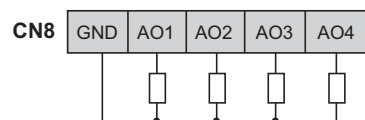

**E** Analog inputs / Entrées analogiques / Analogeingänge / Entradas analógicas / Ingressi analogici / Entradas analógicas / Analog girişler  
 模拟量输入 / Аналоговые входы / Аналогтық кірістер

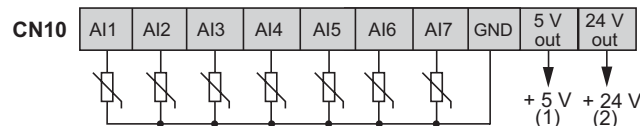

(1) Max current: 50 mA. / Intensité max.: 50 mA. / Max. Strom: 50 mA / Corriente máx.: 50 mA. /  
 Corrente máx.: 50 mA. / Corrente máx.: 50 mA. / Maks. akım: 50 mA. / 最大电流: 50 mA. /  
 Макс. ток: 50 mA. / Ең көп ток: 50 mA.  
 (2) Max current: 125 mA. / Intensité max.: 125 mA. / Max. Strom: 125 mA /  
 Corriente máx.: 125 mA. / Corrente máx.: 125 mA. / Corrente máx.: 125 mA. / Maks. akım: 125 mA. /  
 最大电流: 125 mA. / Макс. ток: 125 mA. / Ең көп ток: 125 mA.

Example: / Exemple: / Beispiel: / Ejemplo: / Esempio: / Exemplo: / Örnek: / 示例: / Пример: / Мысал:

• NTC - PTC - Pt1000 probe connection / Connexion de la sonde NTC - PTC - Pt1000 / Anschluss der NTC - PTC - Pt1000 / Conexión de sonda NTC - PTC - Pt1000 / Connessione sonda NTC - PTC - Pt1000 / Conexão da sonda NTC - PTC - Pt1000 / NTC - PTC - Pt1000 prob bağlantısı / NTC - PTC - Pt1000 / 探针连接 / соединение пробника NTC - PTC - Pt1000 / NTC - PTC - Pt1000 датчигінің қосылымы.

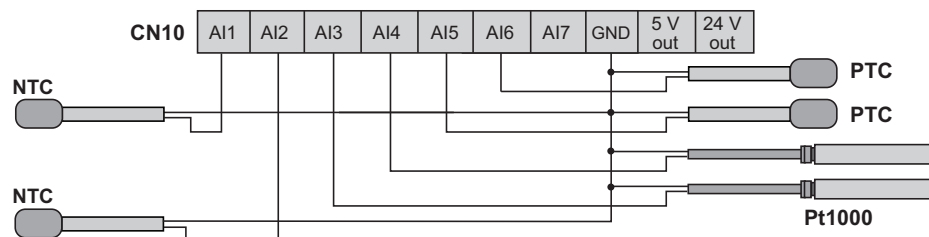

**Example: / Exemple : / Beispiel: / Ejemplo: / Esempio: / Exemplo: / Örnek: / 示例: / Пример: / Мысал:**

- Transducer connection / Connexion du transducteur / Anschluss der Signalwandler / Conexión del transductor / Connessione trasduttore / Conexão do transductor / Transdüser bağlantısı / 变频器连接 / Соединение измерительного преобразователя / Турлендіріш қосылымы.

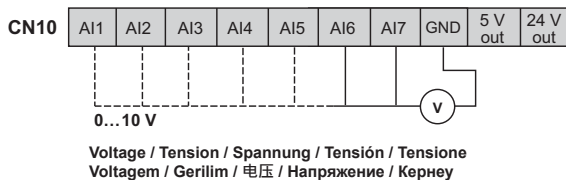
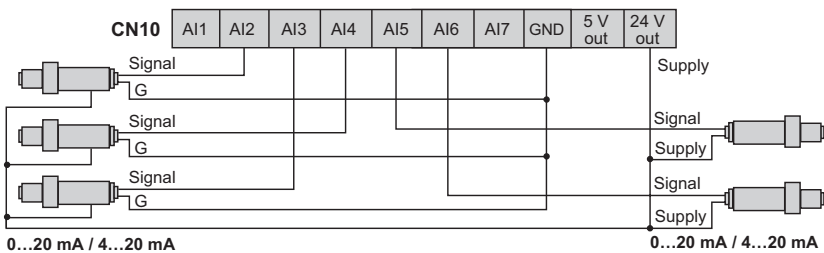

Signal / Signal / Signal / Señal / Segnale / Sinal / Sinyal / 信号 / Сигнал / Сигнал  
 Supply / Alimentation / Spannungsversorgung / Alimentación / Alimentazione / Fornecimento / Besleme / 电源 / Электропитание / Қуат көзі

- Voltage 0...5 V ratiometric / Tension 0...5 V ratiométrique / Spannung 0...5 V ratiometrisch / Tensión ratiométrica de 0...5 V / Tensione 0...5 V raziometrica / Voltagem 0...5 V ratiométrica / Gerilim 0...5 V radyometrik / 电压 0...5 V 比率 / Логометрическое напряжение 0...5 В / 0...5 В кернеуі, логометриялық

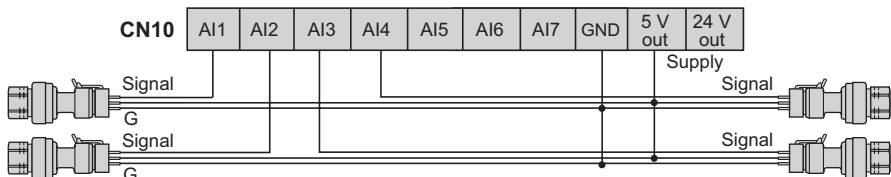

**M Microfit connector / Connecteur Microfit / MicroFit-Stecker / Conector Microfit / Connettore Micro-fit / Conector Microfit / Microfit konnektör / 微型连接器 / Разъем Microfit / Microfit коннекторы**

OTFM22•

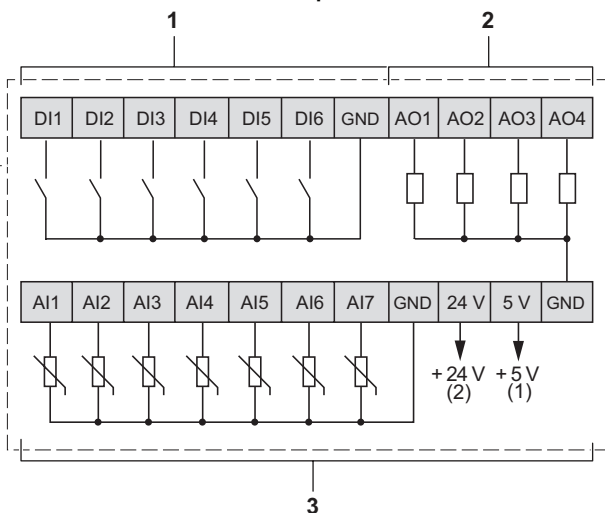
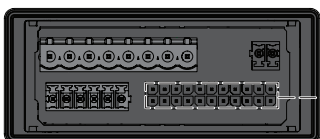

(1) Max current: 50 mA. / Intensité max.: 50 mA. / Max. Strom: 50 mA / Corriente máx.: 50 mA. / Corrente max.: 50 mA. / Corrente máx.: 50 mA. / Maks. akım: 50 mA. / 最大电流: 50 mA. / Макс. ток: 50 mA. / Ең көп ток: 50 mA.  
 (2) Max current: 125 mA. / Intensité max.: 125 mA. / Max. Strom: 125 mA / Corriente máx.: 125 mA. / Corrente max.: 125 mA. / Corrente máx.: 125 mA. / Maks. akım: 125 mA. / 最大电流: 125 mA. / Макс. ток: 125 mA. / Ең көп ток: 125 mA.

- 1 - Digital inputs / Entrées numériques / Digitaleingänge / Entradas digitales / Ingressi digitali / Entradas digitais / Dijital girişler / 数字量输入 / Цифровые входы / Сандық кірістер
- 2 - Analog outputs / Sorties analogiques / Analogausgänge / Salidas analógicas / Uscite analogiche / Saídas analógicas / Analog Çıkışlar / 模拟量输出 / Аналоговые выходы / Аналогтық шығыстар
- 3 - Analog inputs / Entrées analogiques / Analogeingänge / Entradas analógicas / Ingressi analogici / Entradas analógicas / Analog girişler / 模拟量输入 / Аналоговые входы / Аналогтық кірістер

**F RS-485-1 - Modbus SL / RS-485-2 - Modbus SL / Serial line port / Port de la ligne série / Serieller Leitungsanschluss / Puerto de línea serie / Porta seriale / Porta de linha de série / Seri hat bağlantı noktası / 串行线路端口 / Порт линии последовательной передачи данных / Сериялық желі порты**

OTDM22S  
 OTDM22R  
 OTBM22R  
 OTDEM22R

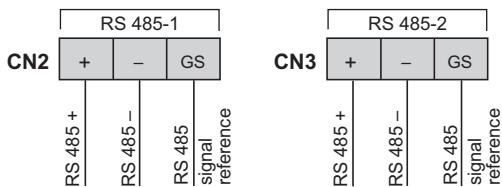

OTFM22R  
 OTFM22S

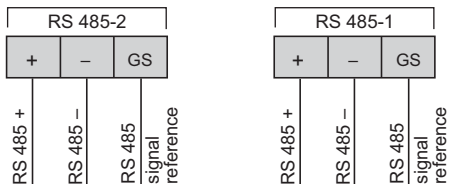

Apply 120 Ω terminal resistor. (if end device of the bus).  
 Appliquer une résistance terminale de 120 Ω (s'il s'agit de l'appareil final du bus).  
 120-Ω-Klemmenwiderstand anlegen (wenn Endgerät des Busses).  
 Aplicar una resistencia terminal de 120 Ω (si dispositivo final del bus).  
 Applicare una resistenza terminale di 120 Ω (se dispositivo finale del bus).  
 Aplicar resistència terminal de 120 Ω (se dispositivo final do bus).  
 120 Ω terminal direnç uygulayın (veri yolunun son cihazıysa).  
 使用电阻为 120 Ω 的端子 (如果是总线的末端设备)。  
 Установите согласующий резистор 120 Ом (если концевое устройство шины).  
 120 Ом түйіспе кедергісін қолдану (шинасының соңғы құрылғысы болса).

**G CAN Expansion bus / Bus d'extension CAN / CAN-Erweiterungsbus / Bus de ampliación CAN / Bus di espansione CAN**  
**Варрamento de expansão CAN / CAN Genişletme veri yolu / CAN 扩展总线 / Шина расширения CAN / CAN кеңейтiм шинасы**

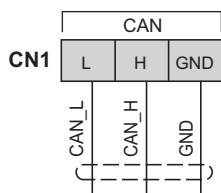

Apply 120 Ω terminal resistor (if end device of CAN expansion bus).  
 Appliquer une résistance terminale de 120 Ω (s'il s'agit de l'appareil final du bus d'extension CAN).  
 120-Ω-Klemmenwiderstand anlegen (wenn Endgerät des CAN-Erweiterungsbusses).  
 Aplicar una resistencia terminal de 120 Ω (si dispositivo final del bus de expansión CAN).  
 Applicare una resistenza terminale di 120 Ω (se dispositivo finale del bus di espansione CAN).  
 Aplicar resistência terminal de 120 Ω (se dispositivo final do bus de expansão).  
 120 Ω terminal direnç uygulayın (CAN'in uç cihazı genişletme veriyolu ise).  
 使用电阻为 120 Ω 的端子 (如果是CAN扩展总线的终端设备)。  
 Установите согласующий резистор 120 Ом (на конечном приборе сети CAN).  
 120 Ом түйіспе кедергісін қолдану (CAN кеңейту шинасының соңғы құрылғысы болса).

**CAN connection example / Exemple de connexion CAN / CAN-Anschlussbeispiel / Ejemplo de conexión CAN**  
**Esempio collegamento CAN / Exemplo de conexão CAN / CAN bağlantı örneği / CAN 连接示例**  
**Пример подсоединения по шине CAN / CAN қосылымының мысалы**

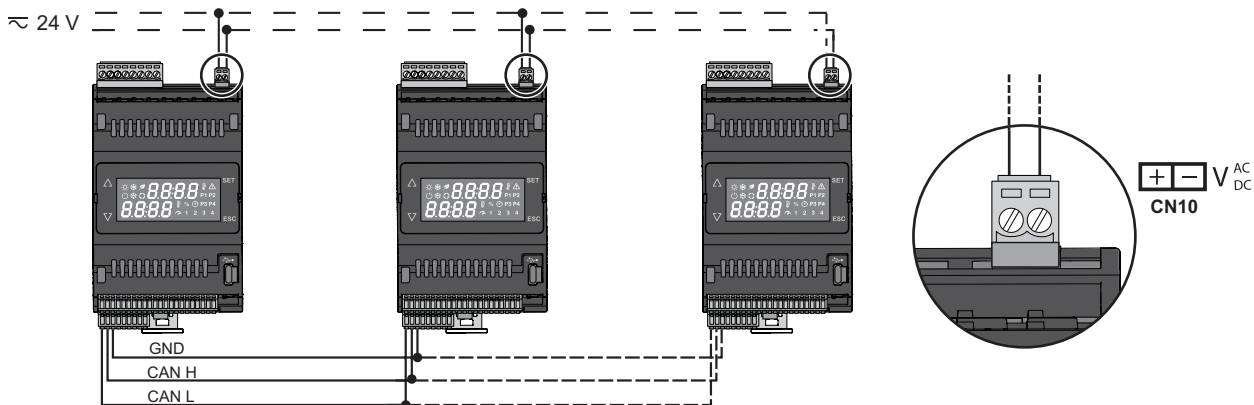

**H USB connections / Connexions USB / USB-Anschlüsse / Conexiones USB / Connessioni USB / Conexões USB / USB bağlantıları / USB 连接**  
**USB-соединения / USB қосылымдары**

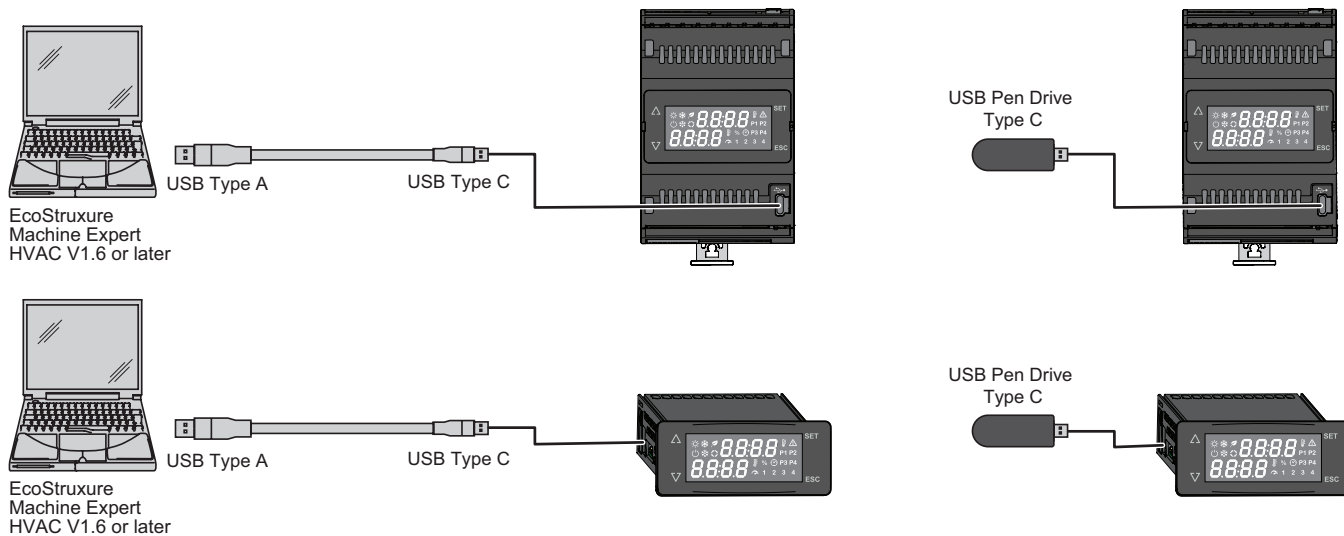

**L Valve Outputs / Sorties de vanne / Ventilausgänge / Salidas de válvulas / Uscite valvola / Sidas de válvula / Valf Çıkışları / 阀岛输出**  
**Выходы клапана / Клапан шығыстары**

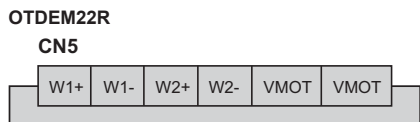

VMOT : 12Vdc / 800mA max  
 W\*± : 400 mA max

Build-in protection against overload (only OTDEM22R) and short-circuit / Protection intégrée contre la surcharge (OTDEM22R uniquement) et le court-circuit / Integrierter Schutz gegen Überlast (nur OTDEM22R) und Kurzschluss / Protección incorporada frente a sobrecargas (solo OTDEM22R) y cortocircuitos / Protezione integrata da sovraccarico (solo OTDEM22R) e corto circuito / Proteção embutida contra sobrecarga (apenas OTDEM22R) e curto-circuito / Aşırı yük (yalnız OTDEM22R) ve kısa devreye karşı entegre koruma / 内置过载保护 (仅 OTDEM22R) 和短路保护 / Встроенная защита от перегрузки (только OTDEM22R) и короткого замыкания / Артық жүктеме (тек OTDEM22R) және қысқа тұйықталуға арналған бекітілген қорғаныс



First switch on / Premier démarrage / Erste Inbetriebnahme / Primera puesta en marcha / Primo avvio / Primeira inicialização  
 İlk başlatma / İlk açılma / 首次启动 / Первый запуск / Бірінші рет іске қосу

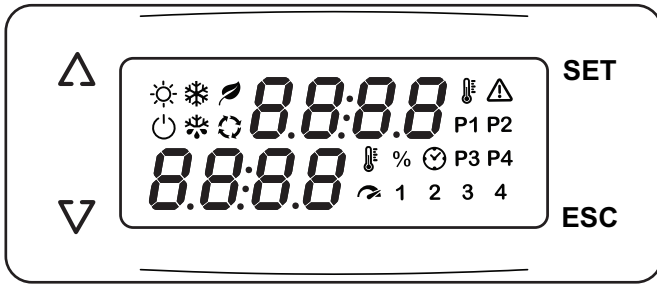



<p><b>LED states and Operating Modes</b></p> <p>LED states and Operating Modes / États des voyants et modes de fonctionnement / LED-Zustände und Betriebsarten / Estados de los LED y modalidades de funcionamiento / Modalità operative e stato dei LED / Estados de LEDs e modo operacionais / LED durumları ve Çalıştırma Modları / LED 状态和操作模式 / Состояния СДИ и рабочие режимы / ЖШД күйлері және жұмыс режимдері</p>		Alarm / Alarme / Alarm / Alarma / Allarme / Alarme / Alarm / 警报 / Аварийный сигнал / Дабыл	Red / Rouge / Rot / Rojo / Rosso / Vermelho / Kırmızı / 红色 / Красный / Кызыл
<p><b>LED Unit of measure</b></p> <p>LED Unit of measure / Unité de mesure des voyants / Maßeinheit-LED / Unidad de medida de los LED / Unità di misura a LED / Unidade de medida de LED / LED Ölçüm birimi / LED 计量单位 / СДИ единица измерения / ЖШД өлшем бірлігі</p>		Heating / Chauffage / Heizung / Calentamiento / Riscaldamento / Aquecimento / Isıtma / 加热 / Нагревание / Қыздыру	Green Vert Grün Verde Verde Yeşil 绿色 Зеленый Жасыл
<p><b>LED utilities</b></p> <p>LED utilities / Utilitaires des voyants / Funktions-LED / Utilidades de los LED / Funzionalità LED / Utilitários de LED / LED yardımcı prog / LED 实用工具 / СДИ сервисные программы / ЖШД қызметтік бағдарламалары</p>		Cooling / Refroidissement / Kühlung / Enfriamiento / Raffreddamento / Arrefecimento / Soğutma / 制冷 / Охлаждение / Салқындатуылың	White Blanc Weiß Blanco Bianco Branco Beyaz 白色 Белый Ақ
<p><b>LED states and Operating Modes</b></p> <p>LED states and Operating Modes / États des voyants et modes de fonctionnement / LED-Zustände und Betriebsarten / Estados de los LED y modalidades de funcionamiento / Modalità operative e stato dei LED / Estados de LEDs e modo operacionais / LED durumları ve Çalıştırma Modları / LED 状态和操作模式 / Состояния СДИ и рабочие режимы / ЖШД күйлері және жұмыс режимдері</p>		Standby / Attente / Standby / Standby / Standby / Em espera / Bekleme / 待机 / Режим ожидания / Күту режимі	Green Vert Grün Verde Verde Yeşil 绿色 Зеленый Жасыл
<p><b>LED states and Operating Modes</b></p> <p>LED states and Operating Modes / États des voyants et modes de fonctionnement / LED-Zustände und Betriebsarten / Estados de los LED y modalidades de funcionamiento / Modalità operative e stato dei LED / Estados de LEDs e modo operacionais / LED durumları ve Çalıştırma Modları / LED 状态和操作模式 / Состояния СДИ и рабочие режимы / ЖШД күйлері және жұмыс режимдері</p>		Economy / Économie / Energiesparmodus / Ahorro / Risparmio Energetico / Economia / Ekonomi / 节能 / Экономный режим / Үнемдеу	Green Vert Grün Verde Verde Yeşil 绿色 Зеленый Жасыл
<p><b>LED states and Operating Modes</b></p> <p>LED states and Operating Modes / États des voyants et modes de fonctionnement / LED-Zustände und Betriebsarten / Estados de los LED y modalidades de funcionamiento / Modalità operative e stato dei LED / Estados de LEDs e modo operacionais / LED durumları ve Çalıştırma Modları / LED 状态和操作模式 / Состояния СДИ и рабочие режимы / ЖШД күйлері және жұмыс режимдері</p>		Edit Mode / Mode Édition / Edit-Modus / Modo Edición / Edit Mode / Modo de edição / Düzenleme Modu / 编辑模式 / Режим редактирования / Өңдеу режимі	Green Vert Grün Verde Verde Yeşil 绿色 Зеленый Жасыл
<p><b>LED states and Operating Modes</b></p> <p>LED states and Operating Modes / États des voyants et modes de fonctionnement / LED-Zustände und Betriebsarten / Estados de los LED y modalidades de funcionamiento / Modalità operative e stato dei LED / Estados de LEDs e modo operacionais / LED durumları ve Çalıştırma Modları / LED 状态和操作模式 / Состояния СДИ и рабочие режимы / ЖШД күйлері және жұмыс режимдері</p>		Time / Heure / Zeit / Tiempo / Ora / Tempo / Zaman / 时间 / Время / Уақыт	White Blanc Weiß Blanco Bianco Branco Beyaz 白色 Белый Ақ
<p><b>LED states and Operating Modes</b></p> <p>LED states and Operating Modes / États des voyants et modes de fonctionnement / LED-Zustände und Betriebsarten / Estados de los LED y modalidades de funcionamiento / Modalità operative e stato dei LED / Estados de LEDs e modo operacionais / LED durumları ve Çalıştırma Modları / LED 状态和操作模式 / Состояния СДИ и рабочие режимы / ЖШД күйлері және жұмыс режимдері</p>		Temperature / Température / Temperatur / Temperatura / Temperatura / Temperatura / TeSıcaklık / 温度 / Температура / Температура	White Blanc Weiß Blanco Bianco Branco Beyaz 白色 Белый Ақ
<p><b>LED states and Operating Modes</b></p> <p>LED states and Operating Modes / États des voyants et modes de fonctionnement / LED-Zustände und Betriebsarten / Estados de los LED y modalidades de funcionamiento / Modalità operative e stato dei LED / Estados de LEDs e modo operacionais / LED durumları ve Çalıştırma Modları / LED 状态和操作模式 / Состояния СДИ и рабочие режимы / ЖШД күйлері және жұмыс режимдері</p>		Pressure / Pression / Druck / Presión / Pressione / Pressão / Basınc / 压力 / Давление / Қысым	White Blanc Weiß Blanco Bianco Branco Beyaz 白色 Белый Ақ
<p><b>LED states and Operating Modes</b></p> <p>LED states and Operating Modes / États des voyants et modes de fonctionnement / LED-Zustände und Betriebsarten / Estados de los LED y modalidades de funcionamiento / Modalità operative e stato dei LED / Estados de LEDs e modo operacionais / LED durumları ve Çalıştırma Modları / LED 状态和操作模式 / Состояния СДИ и рабочие режимы / ЖШД күйлері және жұмыс режимдері</p>		RH% or % of analog output / % RH ou % de sortie analogique / RH % oder % von Analogausgang / % HR o % de salida analógica / RH% o % dell'uscita analogica / RH% ou % de saída analógica / R%RH veya analog çıkış / % 模拟量输出的 RH% 或 % / Относительная влажность или % аналогового выхода / Аналогтық шығыстың RH% немесе %	White Blanc Weiß Blanco Bianco Branco Beyaz 白色 Белый Ақ
<p><b>LED states and Operating Modes</b></p> <p>LED states and Operating Modes / États des voyants et modes de fonctionnement / LED-Zustände und Betriebsarten / Estados de los LED y modalidades de funcionamiento / Modalità operative e stato dei LED / Estados de LEDs e modo operacionais / LED durumları ve Çalıştırma Modları / LED 状态和操作模式 / Состояния СДИ и рабочие режимы / ЖШД күйлері және жұмыс режимдері</p>	<p><b>P1</b></p>	Function 1 / Fonction 1 / Funktion 1 / Función 1 / Funzione 1 / Função 1 / Fonksiyon 1 / 功能1 / Функция 1 / 1-функция	White Blanc Weiß Blanco Bianco Branco Beyaz 白色 Белый Ақ
<p><b>LED states and Operating Modes</b></p> <p>LED states and Operating Modes / États des voyants et modes de fonctionnement / LED-Zustände und Betriebsarten / Estados de los LED y modalidades de funcionamiento / Modalità operative e stato dei LED / Estados de LEDs e modo operacionais / LED durumları ve Çalıştırma Modları / LED 状态和操作模式 / Состояния СДИ и рабочие режимы / ЖШД күйлері және жұмыс режимдері</p>	<p><b>P2</b></p>	Function 2 / Fonction 2 / Funktion 2 / Función 2 / Funzione 2 / Função 2 / Fonksiyon 2 / 功能2 / Функция 2 / 2-функция	White Blanc Weiß Blanco Bianco Branco Beyaz 白色 Белый Ақ
<p><b>LED states and Operating Modes</b></p> <p>LED states and Operating Modes / États des voyants et modes de fonctionnement / LED-Zustände und Betriebsarten / Estados de los LED y modalidades de funcionamiento / Modalità operative e stato dei LED / Estados de LEDs e modo operacionais / LED durumları ve Çalıştırma Modları / LED 状态和操作模式 / Состояния СДИ и рабочие режимы / ЖШД күйлері және жұмыс режимдері</p>	<p><b>P3</b></p>	Function 3 / Fonction 3 / Funktion 3 / Función 3 / Funzione 3 / Função 3 / Fonksiyon 3 / 功能3 / Функция 3 / 3-функция	White Blanc Weiß Blanco Bianco Branco Beyaz 白色 Белый Ақ
<p><b>LED states and Operating Modes</b></p> <p>LED states and Operating Modes / États des voyants et modes de fonctionnement / LED-Zustände und Betriebsarten / Estados de los LED y modalidades de funcionamiento / Modalità operative e stato dei LED / Estados de LEDs e modo operacionais / LED durumları ve Çalıştırma Modları / LED 状态和操作模式 / Состояния СДИ и рабочие режимы / ЖШД күйлері және жұмыс режимдері</p>	<p><b>P4</b></p>	Function 4 / Fonction 4 / Funktion 4 / Función 4 / Funzione 4 / Função 4 / Fonksiyon 4 / 功能4 / Функция 4 / 4-функция	White Blanc Weiß Blanco Bianco Branco Beyaz 白色 Белый Ақ
<p><b>LED states and Operating Modes</b></p> <p>LED states and Operating Modes / États des voyants et modes de fonctionnement / LED-Zustände und Betriebsarten / Estados de los LED y modalidades de funcionamiento / Modalità operative e stato dei LED / Estados de LEDs e modo operacionais / LED durumları ve Çalıştırma Modları / LED 状态和操作模式 / Состояния СДИ и рабочие режимы / ЖШД күйлері және жұмыс режимдері</p>	<p><b>1, 2, 3, 4</b></p>	Utilities / Circuits / Verbraucher / Servicios / Utility / Utilitários / Yardımcı uygulamalar / 公用事业 / Сервисные программы / Утилиталар	White Blanc Weiß Blanco Bianco Branco Beyaz 白色 Белый Ақ

<b>Technical Data / Données techniques / Technische Daten / Datos técnicos / Dati tecnici / Dados técnicos / Dane techniczne / 技术数据</b> <b>Технические данные / Техникалық деректер</b>	
The product complies with the following harmonized Standards / Le produit est conforme aux Normes harmonisées suivantes / Das Produkt entspricht den folgenden harmonisierten Normen / El producto es conforme con las siguientes Normas armonizadas / Il prodotto risulta conforme alle seguenti Norme armonizzate / O produto está conforme as seguintes Normas harmonizadas / Ürün aşağıdaki uyumlu düzenlemelere uyar / 产品符合以下协调标准 / Продукт соответствует следующим общепринятым стандартам / Продукт соответствует следующим общепринятым стандартам	EN 60730-1 EN 60730-2-9
Construction of control : Electronic automatic Incorporated Control / Fabrication du dispositif : Dispositif électronique de commande incorporé / Geräteausführung : Eingebautes elektronisches Steuergerät / Construcción del dispositivo : Dispositivo electrónico de mando incorporado / Costruzione del dispositivo : Dispositivo elettronico di comando incorporato / Construção do dispositivo : Dispositivo eletrónico de comando incorporado / Cihaz yapısı : Entegre elektronik kumanda aygıtı / 控制结构 : 集成电路自动控制 / Конструкция устройства : Электронный автоматический встраиваемый контроллер / Басқару құралының құрылымы : Электронды кіріктірілген басқару құралы	
Purpose of control : Operating control (non-safety related) / Fabrication du dispositif : Dispositif de commande de fonctionnement (mais pas de sécurité) / Geräteausführung : Steuer-Regelgerät (ohne Sicherheitsfunktionen) / Construcción del dispositivo : Dispositivo de mando de funcionamiento (no de seguridad) / Scopo del dispositivo : Dispositivo di comando di funzionamento (non di sicurezza) / Construção do dispositivo : Dispositivo de comando de funcionamento (não de segurança) / Cihaz yapımı : Çalıştırma kumanda aygıtı (güvenlik için değil) / 设备构造 : (非安全) 操作控制装置 / Конструкция устройства : Электронный автоматический встраиваемый контроллер / Құрылымының құрылысы : Пайдалану бақылауы (қауіпсіздікке байланысты емес)	
Environmental front panel rating / Classification environnementale du panneau avant / Umweltbilanz der Frontplatte / Tipo de protección ambiental del panel frontal / Classificazione ambientale pannello frontale / Classificação ambiental do painel frontal / Ortam ön paneli derecelendirmesi / 前面板环境参数额定值 / Степень защиты передней панели / Ортаға қатысты алдыңғы панельдің көрсеткіші	Open Type
Degree of protection provided by enclosure / Degré de protection fourni par enceinte / Schutzart des Gehäuses / Grado de protección proporcionado por la carcasa / Grado di protezione fornito dall'involucro / Grau de protecção fornecido pelo invólucro / Muhafazanın sağladığı koruma derecesi / 外壳提供的防护等级 / Степень защиты, обеспечиваемая оболочкой / Корпусның қорғау деңгейі	IP20
Method of mounting / Méthode de montage / Einbau / Método de montaje / Metodo di montaggio / Método de montagem / Montaj yöntemleri / 安装方法 / Метод монтажа / Монтажда әдісі	See page 4
Type of action / Type d'action / Aktion / Tipo de Acción / Tipo di Azione / Tipo de Ação / Eylem türü / 操作类型 / Тип действия / Әрекет түрі	1.B / 1.Y
Pollution degree 2 (Normal) / Degré de pollution 2 (Normal) / Verschmutzungsgrad 2 (Normal) / Grado de contaminación 2 (Normal) / Grado di inquinamento 2 (Normale) / Grau de poluição 2 (Normal) / Kirlenme derecesi 2 (Normal) / 污染等级 2 (正常) / Степень загрязнения 2 (Normal) / Ластану деңгейі 2 (қалыпты)	
Overvoltage category / Catégorie de surtension / Überspannungskategorie / Categoría de sobretensión / Categoría di sovratensione / Categoria de sobretensão / Aşırı voltaj kategorisi / 过电压类别 / Категория по перенапряжению / Артық кернеу санаты	II
Rated impulse voltage / Courant impulsif nominal / Nennstoßspannung / Tensión impulsiva nominal / Tensione impulsiva nominale / Tensão impulsiva nominal / Nominal darbe voltaji / 标称脉冲电压 / Номинальное импульсное напряжение / Номиналды импульстік кернеу	2500 V
OTB**** / OTD**** : Power supply ISOLATED / Alimentation ISOLÉE. / SOLIERTE Versorgung. / Alimentación AISLADA. / Alimentazione ISOLATA / Alimentação ISOLADA. / Besleme voltajı YALITILMIŞ. / 电源电压已隔离。 / Источник питания HE. / Қуат кернеуі ОҚШАУЛАНҒАН.	24 Vac (±10%) 50 / 60 Hz 20...38 Vdc
OTFM22* : Power supply not isolated (RS-485 ISO) / Alimentation non isolée (RS-485 ISO) / Nicht isolierte Stromversorgung (RS-485 ISO) / Fuente de alimentación no aislada (RS-485 ISO) / Alimentazione non isolata (RS-485 ISO) / Fonte de alimentação não isolada (RS-485 ISO) / Yalıtılmamış güç kaynağı (RS-485 ISO) / 电源未作绝缘保护 (RS-485 ISO) / Неизолированный источник питания (RS-485 ISO) / Қуатпен жабдықтау оқшауланбаған (RS-485 ISO)	
Power draw / Puissance absorbée / Leistungsaufnahme / Potencia consumida / Potenza assorbita / Potência absorvida / Güç çekme / 功耗 / Энергопотребление / Жетек қуаты	10 W
Ambient operating conditions / Conditions ambiantes d'utilisation / Bedingungen der Betriebsumgebung / Condiciones ambientales de funcionamiento / Condizioni operative ambientali / Condições de funcionamento ambiente / Ortam çalışma koşulları / 环境操作条件 / Рабочие условия окружающей среды / Жұмыс істеу ортасындағы жағдайлар	OTB**** OTD**** OTFM22* : -20...65 °C (-4 ...149 °F) 5...95 % (1)
Transportation and storage conditions / Conditions de transport et de stockage / Transport- und Lagerbedingungen / Condiciones de transporte y almacenamiento / Condizioni di trasporto e immagazzinamento / Condições de transporte e armazenamento / Taşıma ve depolama koşulları / 运输和储存条件 / Условия транспортировки и хранения / Тасымалдау және сақтау жағдайлары	OTDEM22R : -20...55 °C (-4 ...131 °F) 5...95 % (1)
Software class / Classe du logiciel / Softwareklasse / Clase del software / Classe del software / Classe de software / Yazılım sınıfı / 软件类别 / Класс и структура программы / Бағдарламалық жасақтама класы	A

(1) Non condensing / Sans condensation / Nicht kondensierend / Sin condensación / Senza condensa / Sem condensação / Yoğuşmasız / 非冷凝 / Без образования конденсата / Конденсат тұрмайды

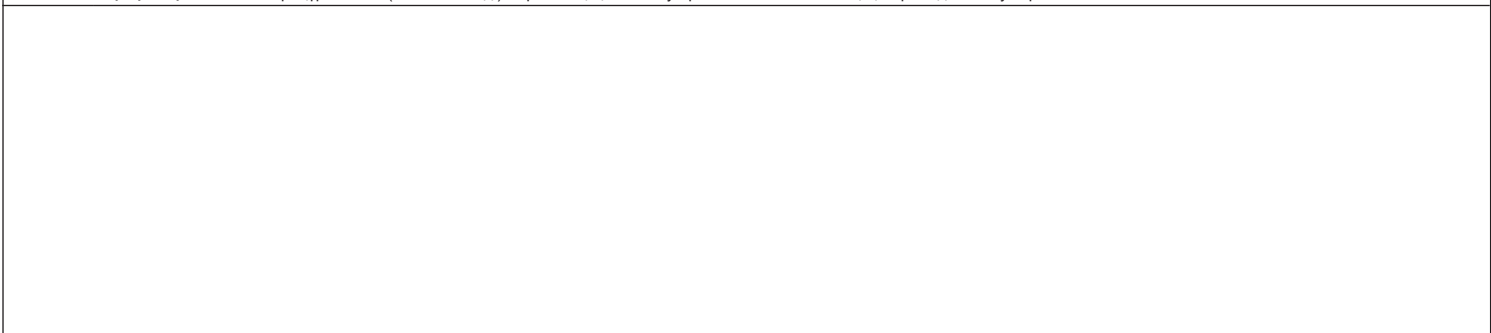
**DISPOSAL:** The equipment (or product) must be subjected to separate waste collection in compliance with the local legislation on waste disposal.  
**MISE AU REBUT:** L'appareil (ou le produit) doit être éliminé et traité selon la réglementation relative à l'élimination des DEEE en vigueur.  
**ENTSORGUNG:** Das Gerät (bzw. Produkt) ist nach den örtlich geltenden Abfallbestimmungen getrennt zu sammeln.  
**ELIMINACIÓN DE RESIDUOS:** El aparato (o producto) ha de someterse a una recogida por separado de conformidad con las normativas locales vigentes en materia de eliminación de desechos.  
**SMALTIMENTO:** L'apparecchiatura (o il prodotto) deve essere oggetto di raccolta separata in conformità alle vigenti normative locali in materia di smaltimento.  
**ELIMINAÇÃO:** O aparelho (ou o produto) deve ser objeto de recolha separada de acordo com as normativas locais vigentes em matéria de eliminação de resíduos.  
**BERTARAF:** Cihaz (veya ürün) imha ile ilgili yerel yönetmeliklere uygun biçimde ayrı olarak toplanmalıdır.  
**废弃处置:** 设备 (或产品) 必须根据地方现行废物处置法规进行分类收集  
**УТИЛИЗАЦИЯ:** Приложение (или продукт) должно утилизироваться отдельно в соответствии с местными стандартами по утилизации отходов.  
**ҚОҚЫСҚА ТАСТАУ:** Бұл құрылғыны (немесе өнімді) жергілікті қоқыс тастау ережесіне сәйкес жеке қоқыс ретінде тастау керек.



<p><b>INFORMATION</b>                  Eliwell Controls s.r.l.                  Via dell'Industria, 15 • Zona Industriale Paludi •                  32016 Alpage (BL) ITALY                  T +39 0437 986 111                  T +39 0437 986 100 (Italy)                  T +39 0437 986 200 (other countries)                  E saleseliwell@se.com                  Technical helpline +39 0437 986 300                  E techsuppliwell@se.com                  www.eliwell.com</p> <p>MADE IN ITALY</p>	<p><b>ИНФОРМАЦИЯ / АҚПАРАТ</b>  <b>ДАТА ИЗГОТОВЛЕНИЯ</b>                  Дата изготовления печатается на контроллере и отображает неделю и год производства (ww-yy)  <b>СДЕЛАНО В</b>                  ИТАЛИИ  <b>ДАЙЫНДАЛҒАН КҮНІ</b>                  Дайындалған күні контроллерде басылып жазылады және өндірістің аптасы мен жылын көрсетеді. (ww-yy)  <b>ДАЙЫНДАУШЫ ЕЛ</b>                  ИТАЛИЯДА ЖАСАЛҒАН  <b>АДРЕС</b>                  Eliwell Controls Srl                  Via dell'Industria, 15 - Z. I. Paludi                  32016 Alpage (BL) - Italy                  тел.: +39 0437 986 111</p>	<p><b>Московский офис</b>                  115230, Россия, Москва, ул. Нагатинская д.2/2 подъезд 2, этаж 4, офис 402  <b>Телефоны</b> +7 985 030 59 13  <b>или</b> +7 985 305 59 13                  Закупки: michael@mosinv.ru                  Дополнительный номер: 15                  Техподдержка: leonid@mosinv.ru                  Дополнительный номер: 17                  www.eliwell.mosinv.ru</p> <p><b>ТОО "Шнейдер Электрик"</b>                  Адрес: 050010, Казахстан, г. Алматы, пр. Достык, д. 38 (БЦ «Кен Дала»)  <b>Телефон:</b> +7 (727) 357 23 57  <b>факс:</b> +7 (727) 357 24 39</p>	
<p><b>UK Authorized Representative:</b>                  Schneider Electric Limited                  Stafford Park 5                  Telford, TF3 3BL                  United Kingdom</p>			